

Ask

Old

Installation Guide

Our Privacy Statement

We, at Ola-USA Inc. are completely devoted to safeguarding your privacy.

We preserve your information and provide you with the highest level of security as part of our commitment.

We are open and honest about the steps we take to acquire, store, and use your data.

We respect your personal preferences and provide you the freedom to manage your information.

To learn more about our Privacy Policy, visit

[ask-ola/privacy](https://ask-ola.com/privacy)

In the Box

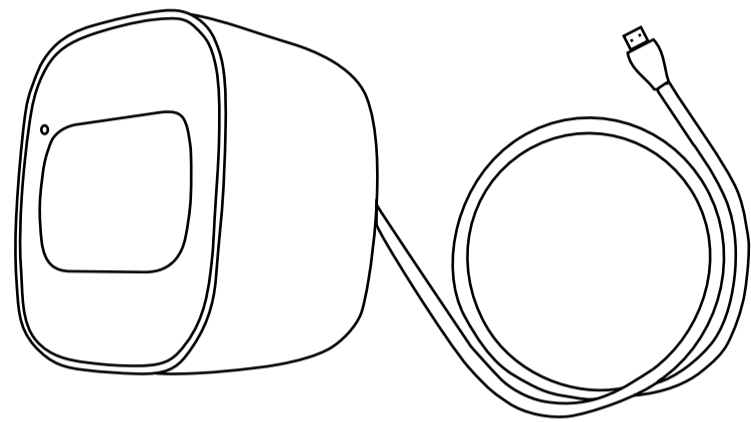

Ola Camera with
USB cable

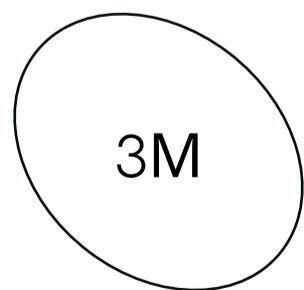
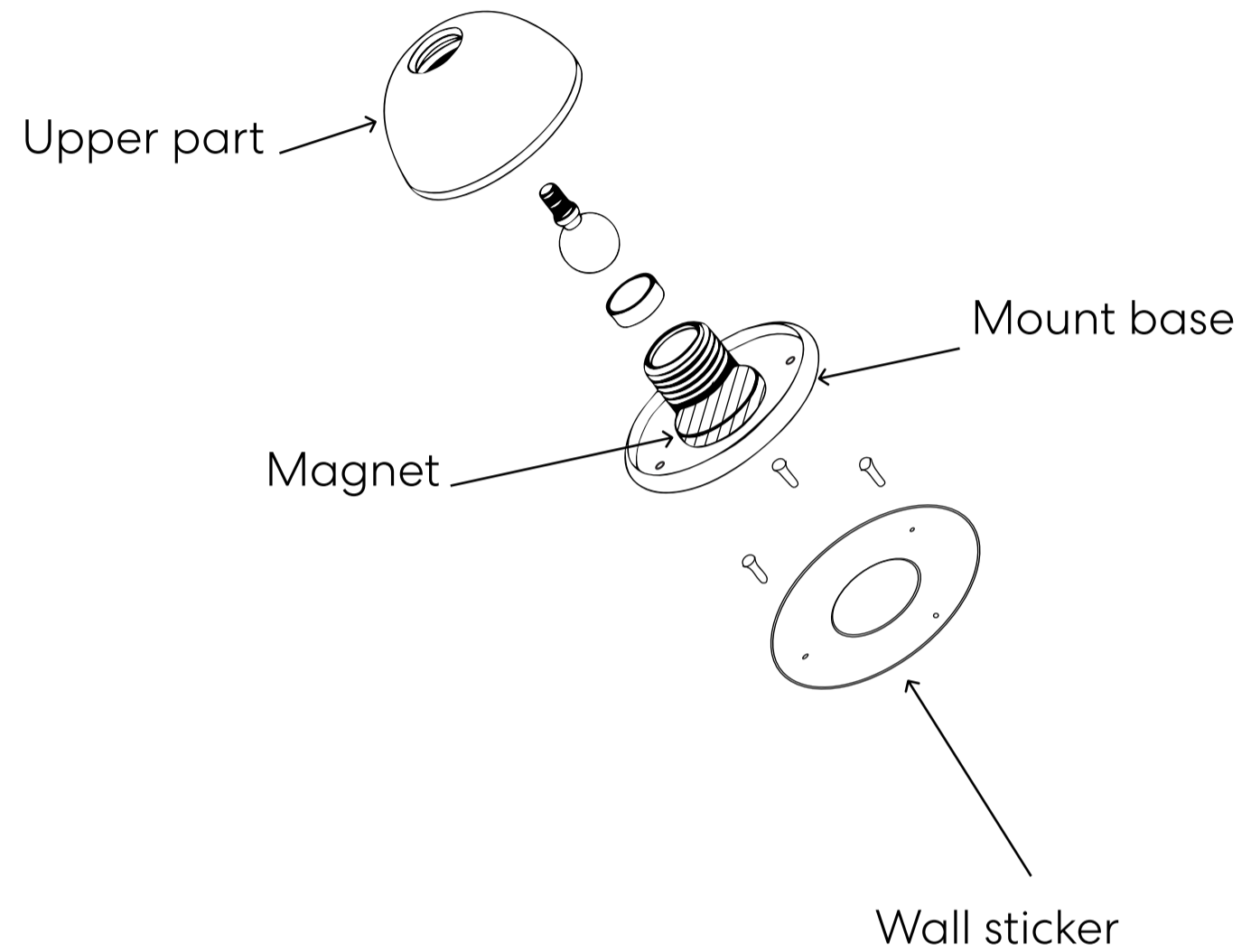

3M Sticker

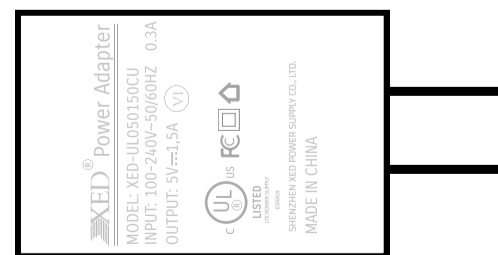

Power Adaptor

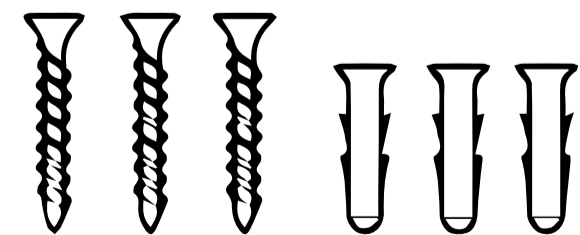

3x Screws and Anchors

Ola Camera

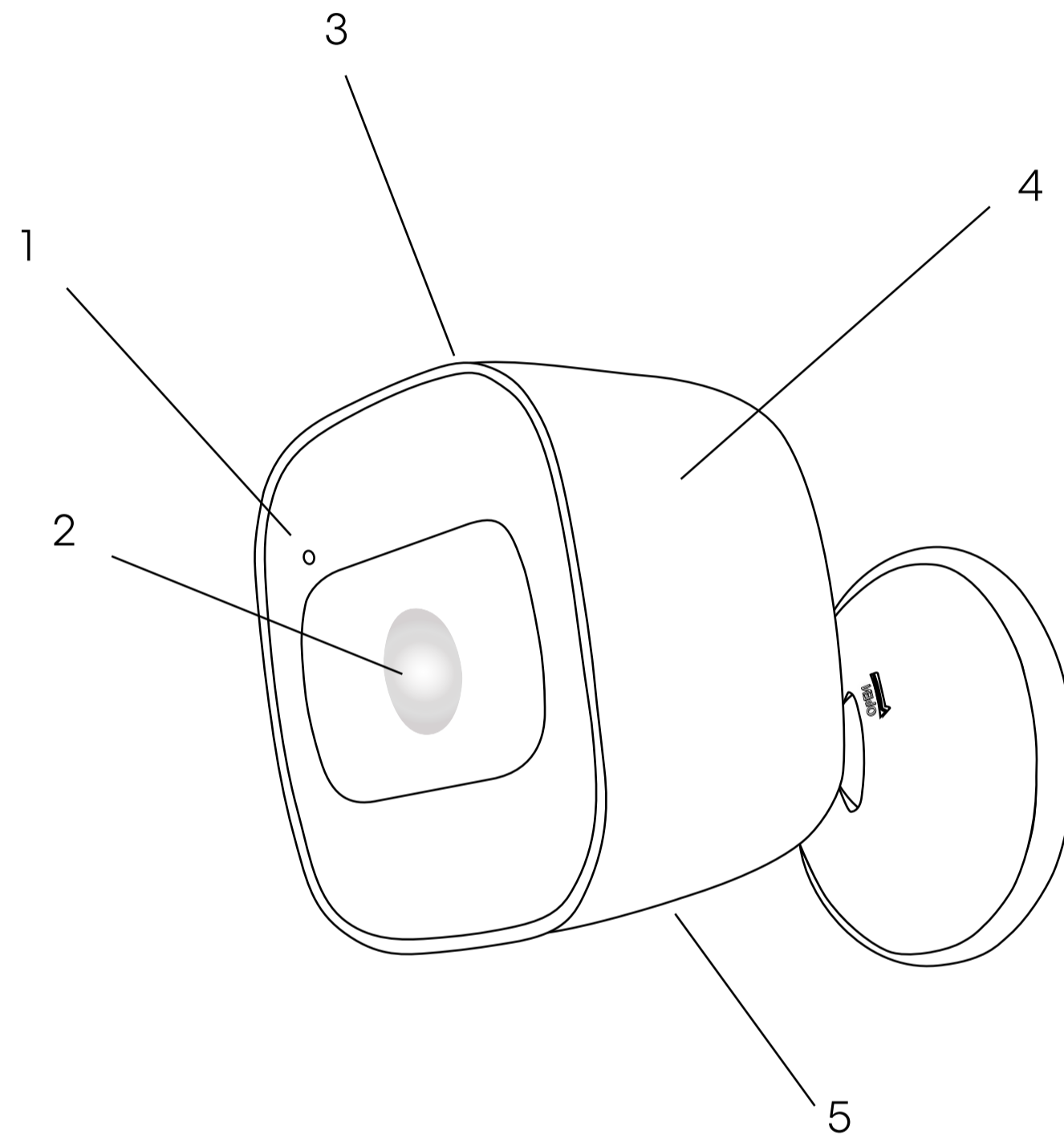

- 1 - Mic
- 2 - Lens
- 3 - Speaker
- 4 - Camera
- 5 - SD card slot - (not to open)

Download the Ola app



OlaCamera



Download and open the Ola Camera App.

Make sure that your mobile device's WI-FI and Bluetooth are turned on, and that it is linked to the same Wi-Fi network as the camera.

Wall mount or Desk mount

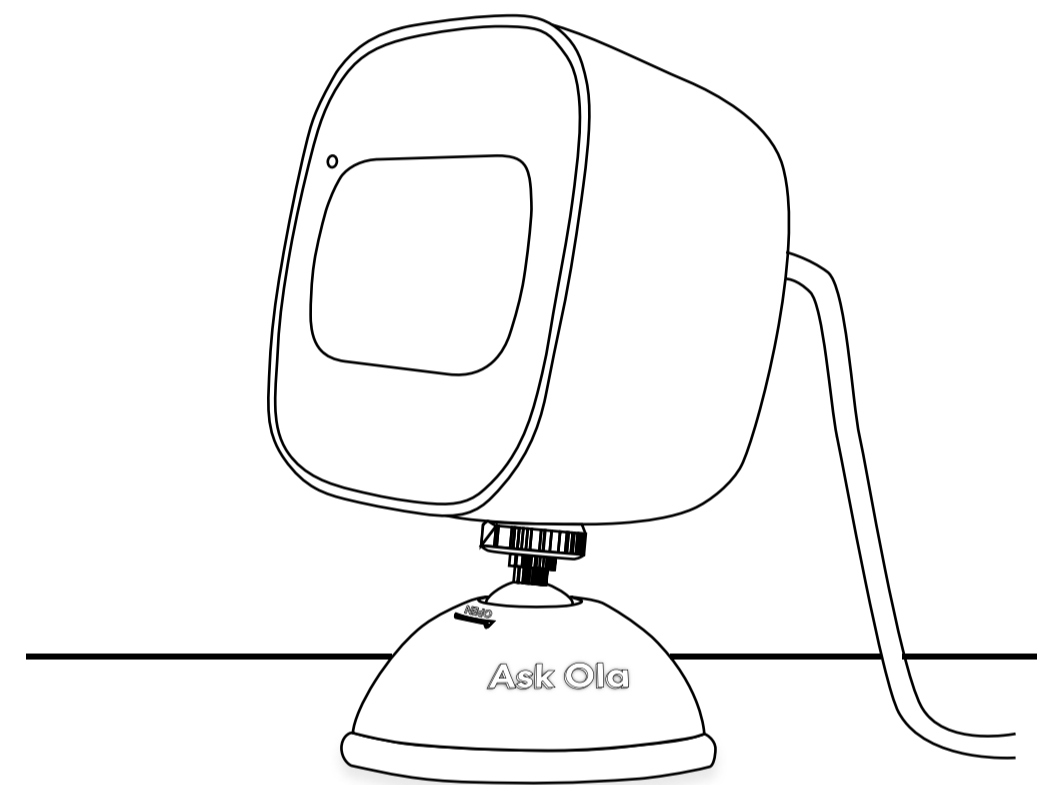
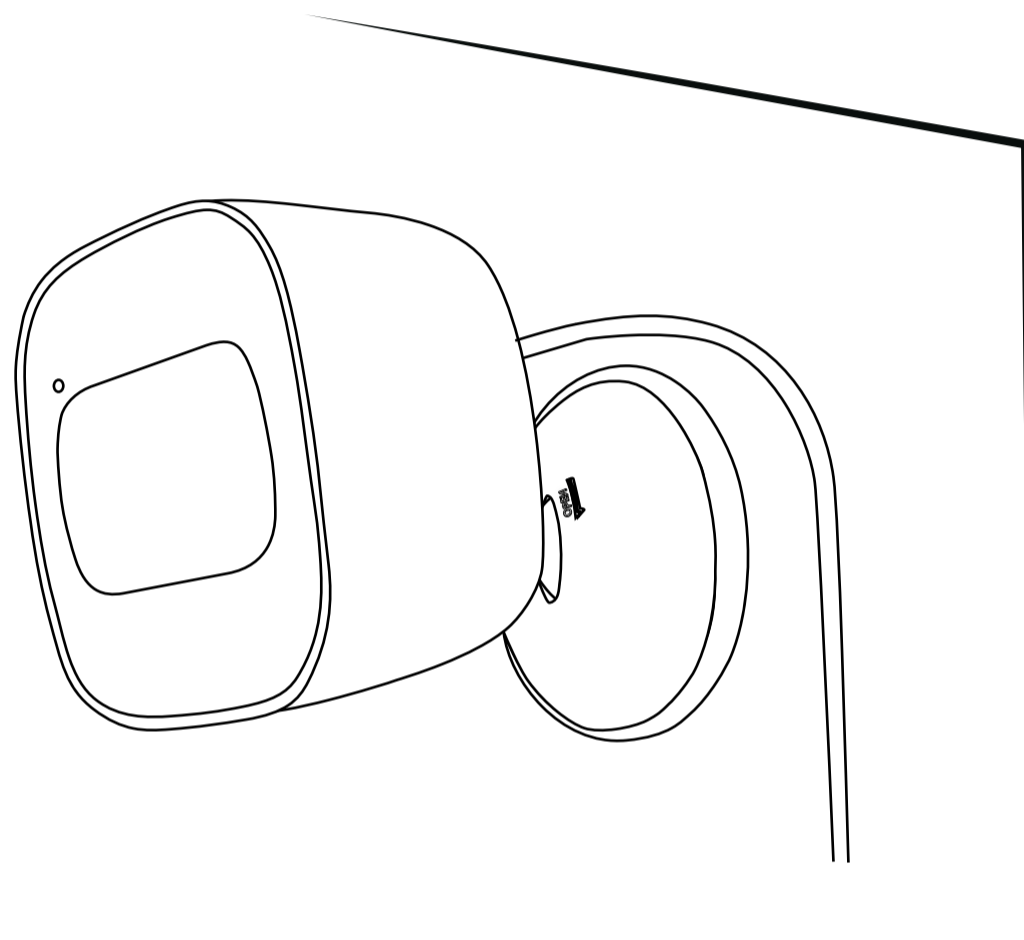

A wall is an ideal position for installation, as the camera should be fixed at proper height of 2m (6.5ft) to capture the entire area. If there is no suitable wall, opt for using it as desk mount making sure that it can be positioned at a 2m (6.5ft) high flat surface.

Camera Setup as Wall Mount (indoor/ outdoor)

Option A

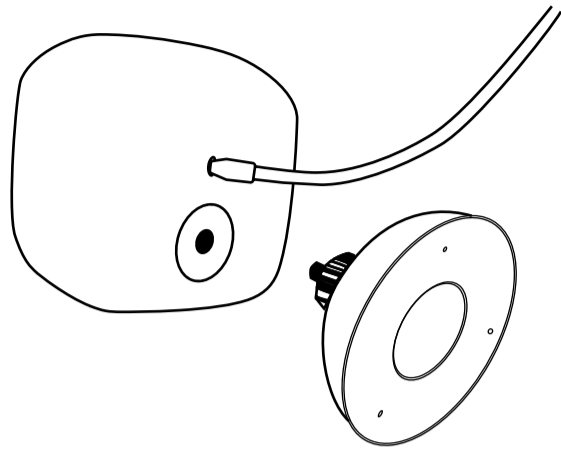

Step 1: Put the mount in the hole located on the back of the camera body. Turn the mount counter clockwise until it is securely fastened to the camera body.

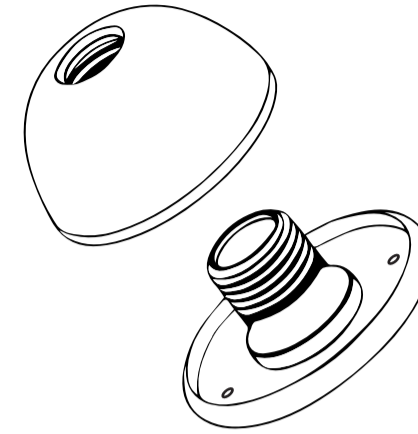

Step 2: Hold the upper part of the mount and rotate the mount base in the direction opposite of "OPEN". Remove the mount base from the upper part of the mount.

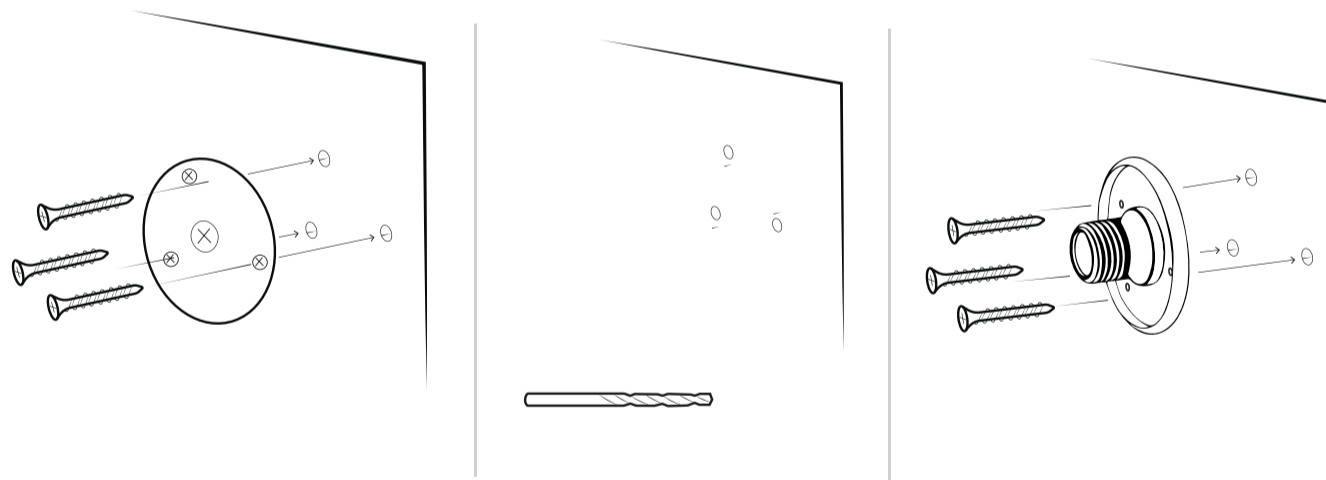

Step 3: Attach the wall sticker to a wall, preferably 2m (6.5ft) high or use a pencil to mark three spots for screws. Drill three holes for the screw size 2.6x8. Insert the three anchors and attach the mount base using the three screws.

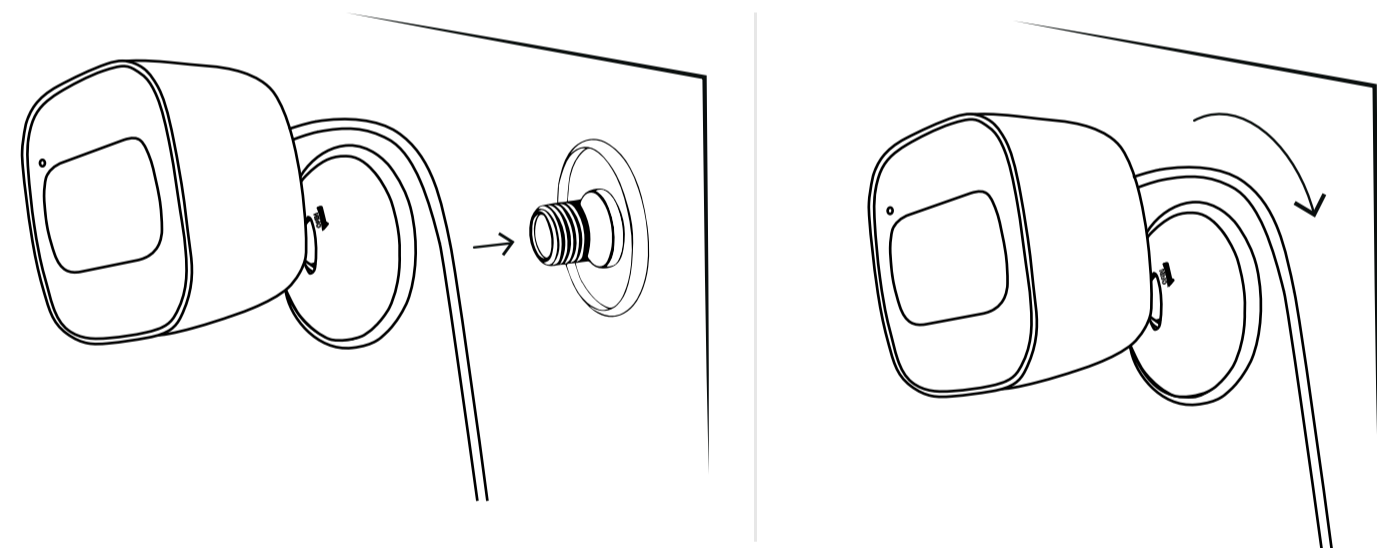

Step 4: Put back the upper part of the mount. Turn the upper part of the mount clockwise, yet not too tight. Connect your camera to the Ola app, once you see video on your device, tilt the camera body to find the ideal angle as explained in the following section. Turn the upper part of the mount clockwise until it is securely fastened, keeping the correct angle and rotation.

Option B (Magnet)

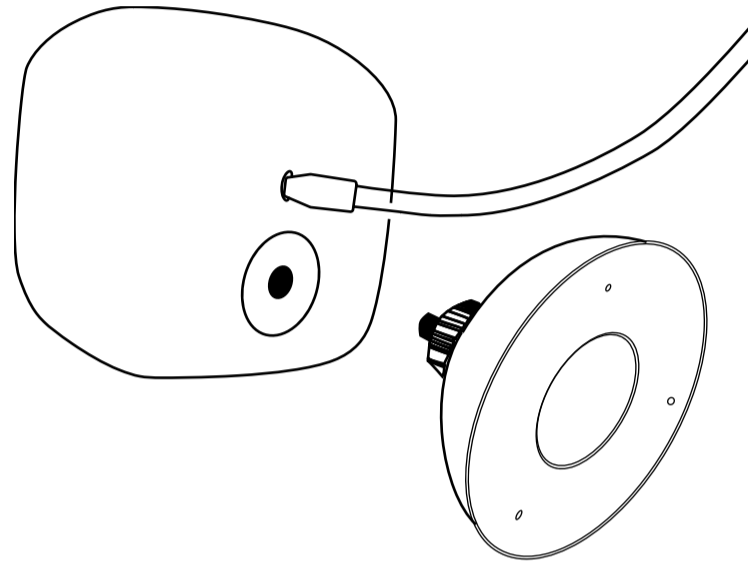

Step 1: Put the mount in the hole located on the back of the camera body. Turn the mount counter clockwise until it is securely fastened to the camera body.

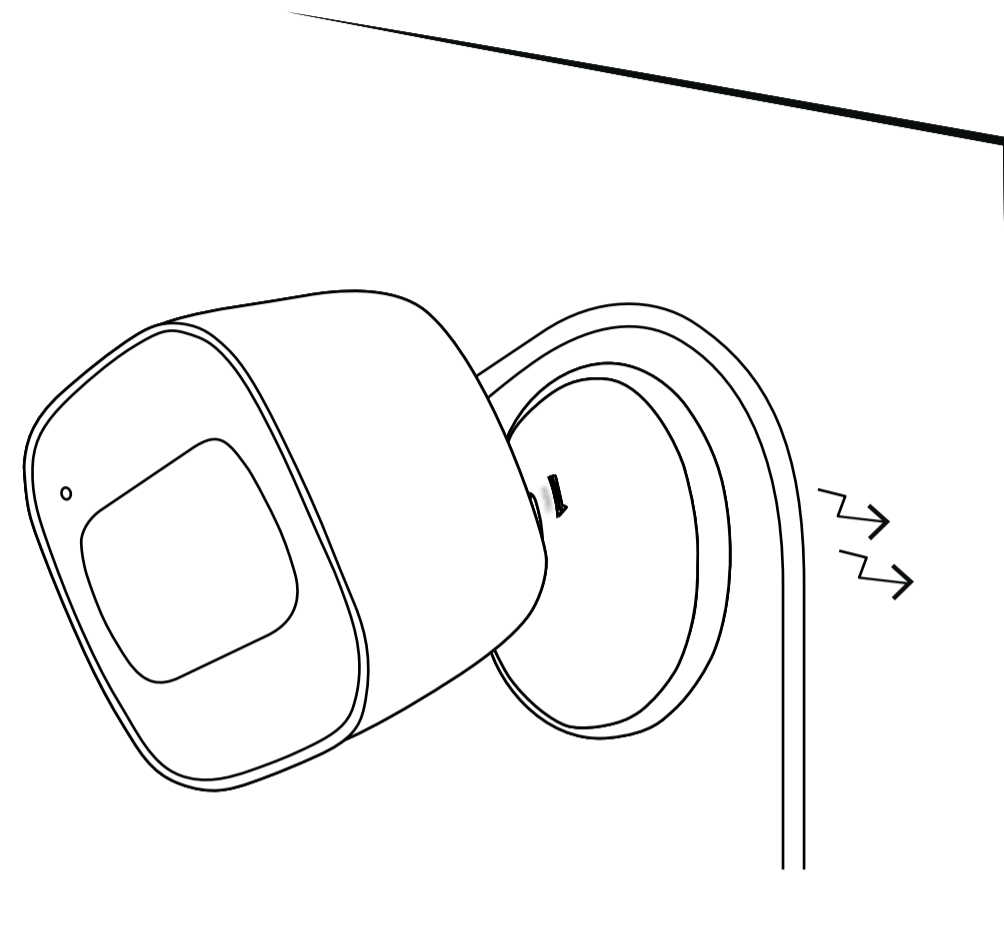

Step 2: Attach the camera to a metal surface, the magnet will stick. To tilt the camera and find the ideal angle, turn the upper part of the mount slightly counter clockwise. Connect your camera to our application, once you see the video on your device adjust the camera body to find the ideal angle. Turn the upper part of the mount clockwise until it is securely fixed.

*If the magnet is not firmly attached to the metal surface follow the steps from the previous section to use the screws.

Camera Setup as Desk Mount

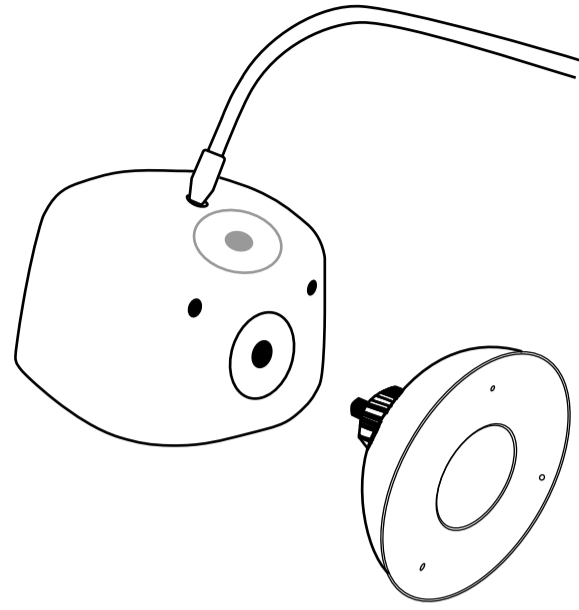

Step 1: Put the mount into the hole located on the bottom of the camera body. Turn the mount counter clockwise until it is securely fastened to the camera body.

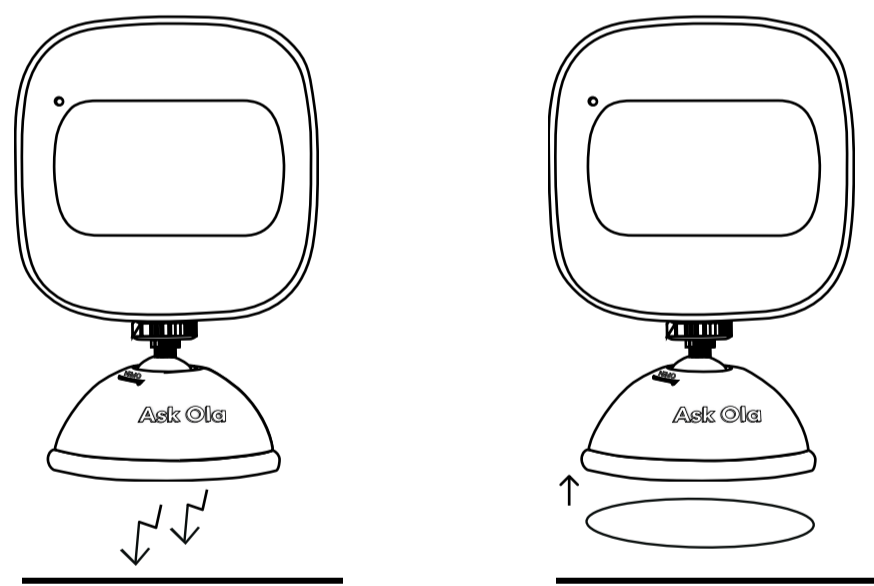

Step 2: Place the camera on a flat surface 2m (6.5ft) high, preferably 7m (23ft) opposite a wall.

If the surface is metallic, place the camera on it, and the camera magnet will stick to the surface. If the surface is slippery, place 3M sticker on the bottom of the mount.

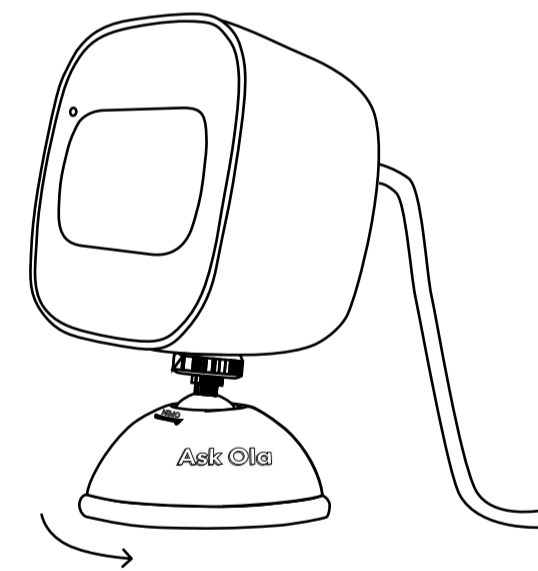

Step 3: Turn the upper part of the mount slightly counter clockwise. Connect your camera to the Ola app once you see video on your device, tilt the camera to find the ideal angle as explained in the following section. Turn the upper part of the mount clockwise until it is securely fixed.

Camera placement

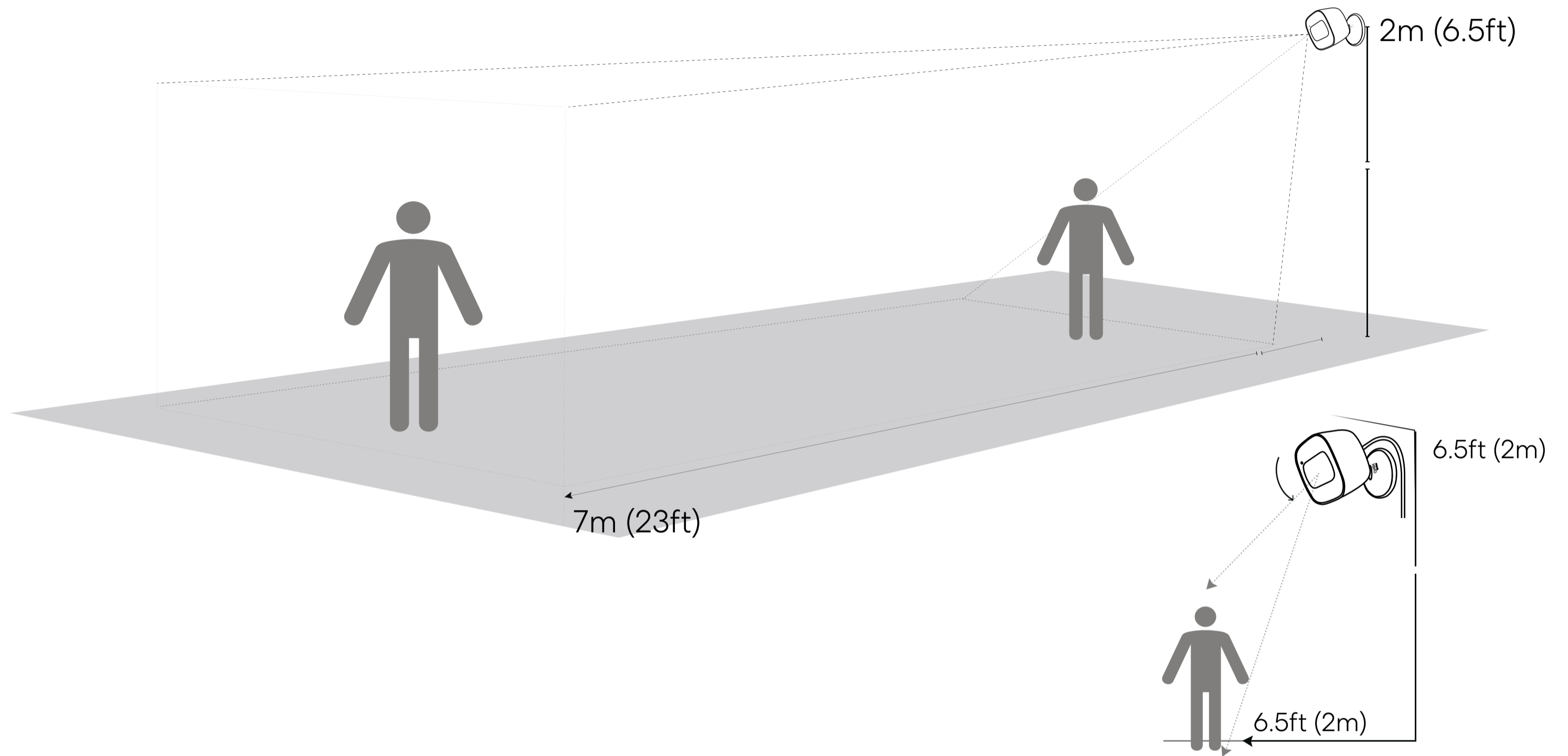

Ideally, the camera should be placed on 2m (6.5ft) height, at least 7m (23ft) away from the opposing wall.

To find the ideal angle, tilt the camera downwards to capture your feet on the bottom of the image, standing 2m (6.5ft) away.

Features

Emergency Alerts

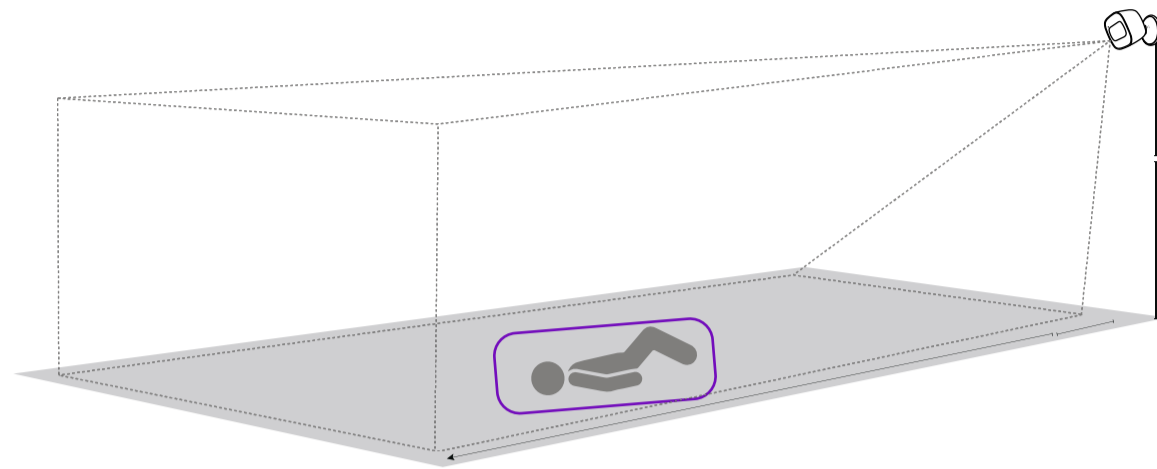

Fall will be triggered if the person is

- Laying on the floor
- Fully visible to the camera
- Laying for at least one minute

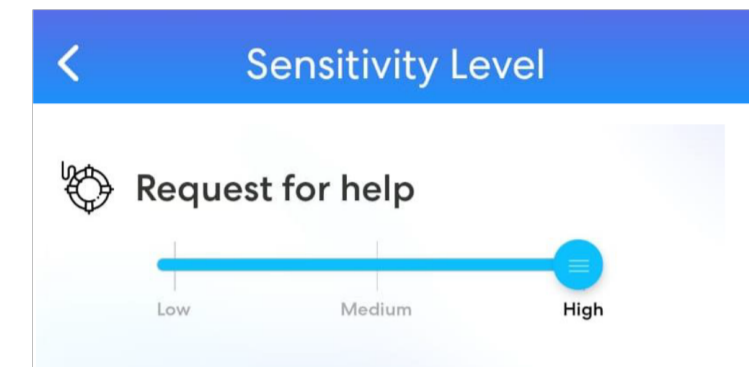

Help will be triggered if the word “Help” is detected. Use the sensitivity settings to adjust the sensitivity of the detection.

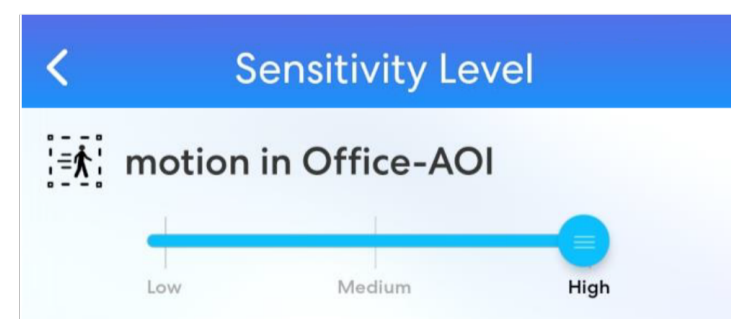
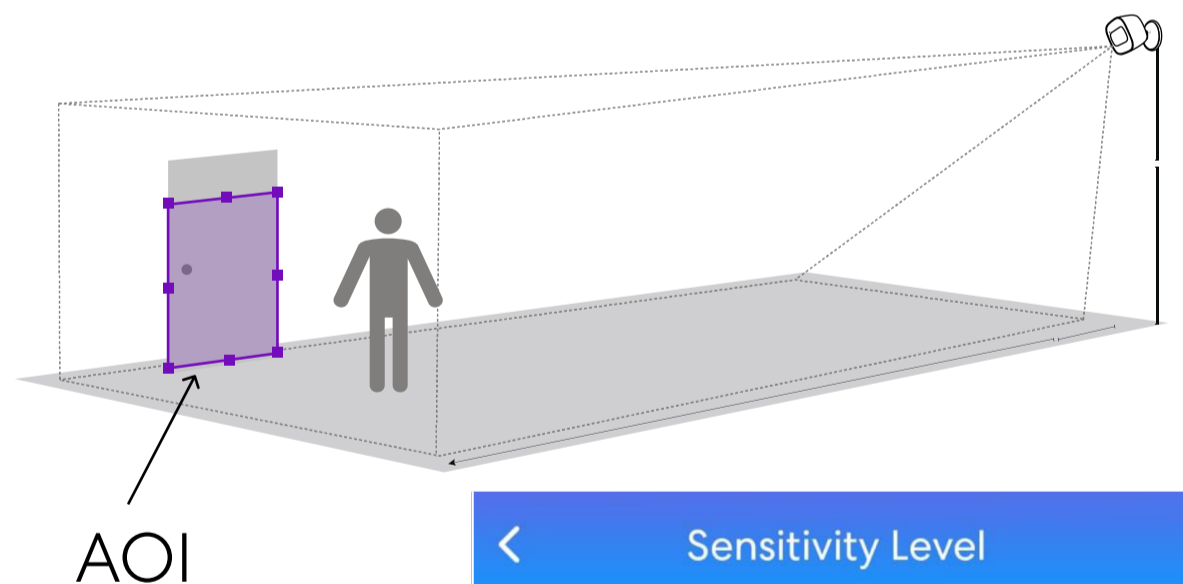

Area of Interest (AOI): Triggers and alerts upon appearance of a person in the AOI. Use sensitivity settings to adjust the sensitivity of detection.



Aggressive behavior detection will be triggered upon indications received from Ola: Video/audio analysis and Ola Context AI.

AI Search Bot

Just Ask Ola!

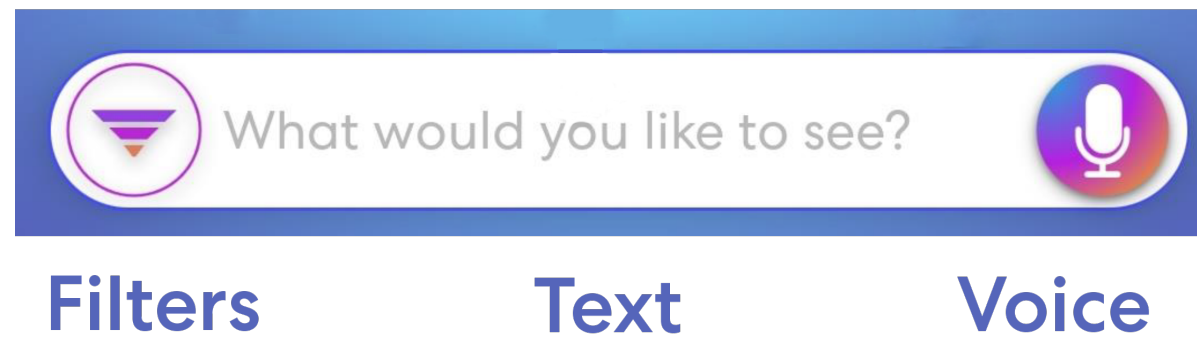

Natural language search within the video with Ola AI Bot enables you to ask specific questions and receive immediate answers.

Search Bot 1: Ask a general question - Get Results.

did anyone fall on Sunday

Yes. Showing all falls on Sunday

We found 2 results.

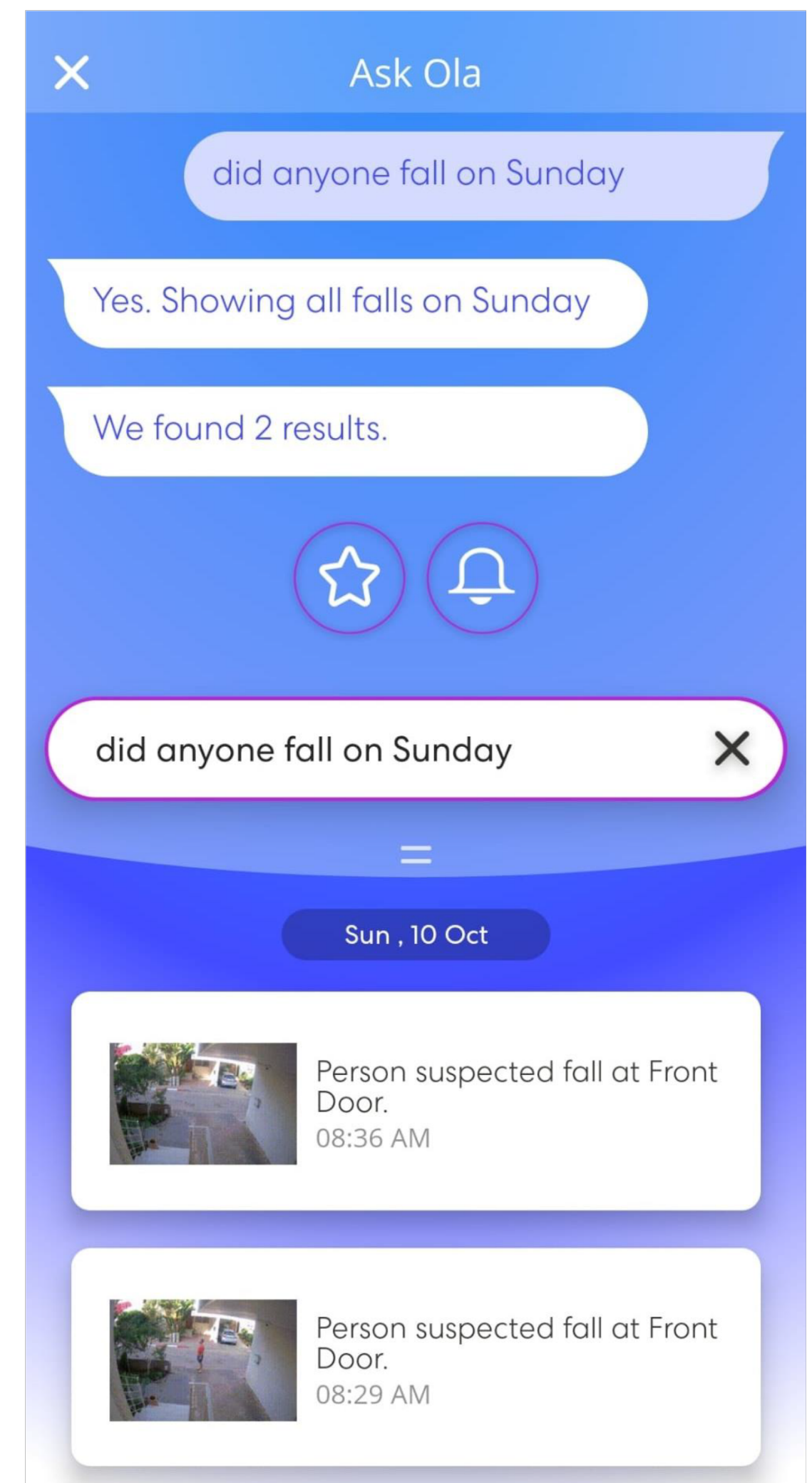

Search Bot 2: Ask a specific question – Get an Answer.

did anyone call for help on Sunday in around 1:20 p.m

Yes. Showing all requests for help on Sunday at 01:20 PM

Notifications are sent upon:

- Emergency alerts.
- Out of Context & Routine situations (generated by Ola self learning AI).
- User personalized notifications:

let me know if no one comes home by 4 p.m

I will notify you if no one comes home by 4 p.m

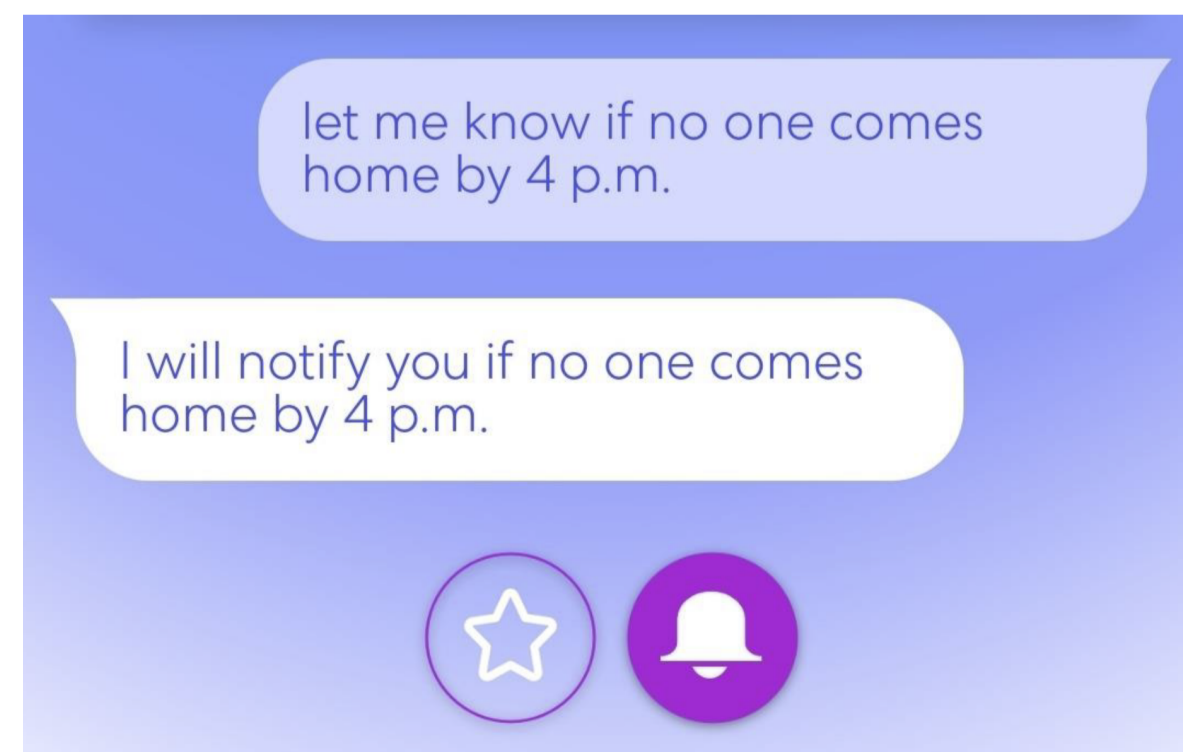
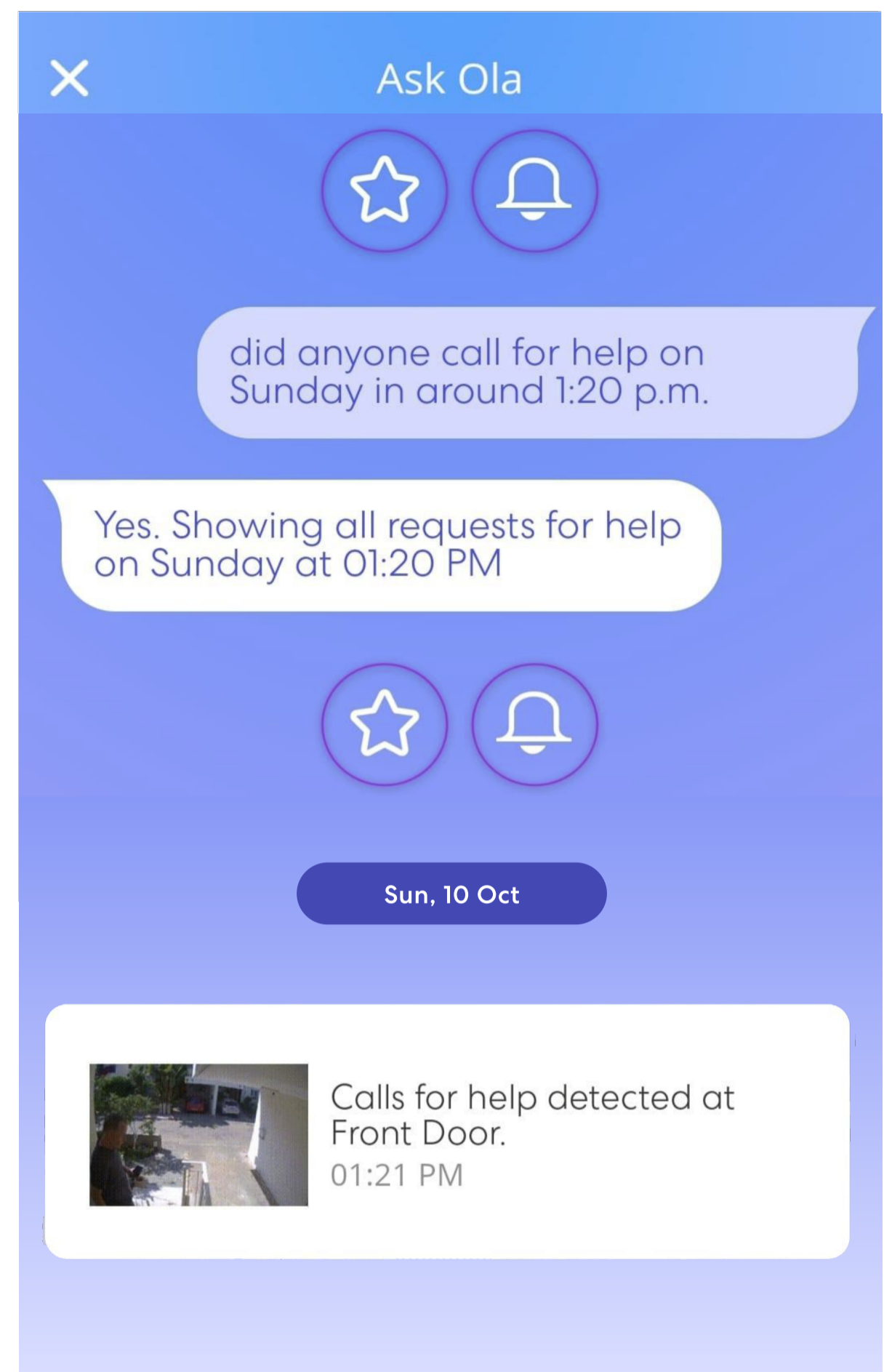

Warranty

Limited Liability Warranty Certificate*

* Ola-Usa Inc. complete Limited Warranty Certificate (“Warranty”) is available at the following link:
ask-ola.com/warranty

Customer's Warranty will begin upon registering on our website with a valid email address and order.
www.ola-usa.com

Ola-Usa Inc. ("Ola") warrants to the Purchaser or subsequent owner (“Customer”) that the Ola Camera ("Product") will be free from material defects in workmanship or materials, when given normal, proper, and intended usage for a period of 12 months following delivery to the Customer, or such other term as is required by applicable law whichever expires earlier ("Warranty Period").

Ola’s obligation under its Warranty is to replace or repair a Product determined by the Ola official distributor or via the Ola support agent to be covered by this warranty. The purchaser or subsequent owner of the Product must contact an Ola support representative via the Ola Support website: support.askola.com providing a description of the alleged failure.

Customer shall bear the cost of shipping the replacement or repaired item. Product or parts replaced shall become Ola’s property. The Replacement Product or Parts under this warranty will be covered by 90 days limited liability warranty in-parallel to the existing Warranty Period.

Ola does not warrant nor make any representation regarding the results of the Product and/or of its Customers' use of the Product and/or any third party's use or omission to use the respective Product and/or any information or data provided by the Product in terms of inter alia correctness, accuracy, completeness, reliability or otherwise.

4 ALL PRODUCTS ARE SUPPLIED “AS IS”. THIS WARRANTY IS THE SOLE AND EXCLUSIVE WARRANTY FOR THE OLA PRODUCT, EXTENDS ONLY TO THE CUSTOMER, AND IS EXPRESSLY IN LIEU OF ANY OTHER EXPRESS OR IMPLIED WARRANTIES, INCLUDING WITHOUT LIMITATION ANY WARRANTY AS TO MERCHANTABILITY OR FITNESS FOR A PARTICULAR PURPOSE.

THE REPLACEMENT OF PRODUCT (AND/OR ANY COMPONENTS THEREOF) IN THE MANNER PROVIDED ABOVE WILL CONSTITUTE FULL AND FINAL FULFILLMENT OF ALL OF OLA’S OBLIGATIONS WITH RESPECT THERETO.

Limited Warranty and Limitation of Liability

CUSTOMER ACKNOWLEDGES THAT THE WARRANTY PROVIDED TO IT HEREIN ONLY APPLIES TO THE PURCHASER OR SUBSEQUENT OWNER.

EXCEPT AS STATED ABOVE IN THIS WARRANTY, AND TO THE MAXIMUM EXTENT PERMITTED BY APPLICABLE LAW, OLA DISCLAIMS ALL EXPRESS, IMPLIED, AND STATUTORY WARRANTIES AND CONDITIONS WITH RESPECT TO THE PRODUCT, INCLUDING THE IMPLIED WARRANTIES OF MERCHANTABILITY AND FITNESS FOR A PARTICULAR PURPOSE. TO THE MAXIMUM EXTENT PERMITTED BY APPLICABLE LAW, OLA ALSO LIMITS THE DURATION OF ANY APPLICABLE IMPLIED WARRANTIES OR CONDITIONS TO THE DURATION OF THIS WARRANTY.

FOR INFORMATION REGARDING OLA SERVICES WARRANTY PROVISIONS, PLEASE REFER TO TERMS OF SERVICES AT OLACAMERA.COM WEBSITE.

OLA IS NOT RESPONSIBLE FOR ANY AND ALL LOSS, LIABILITY, OR DAMAGES, INCLUDING TO CUSTOMERS HOME, PRODUCT, COMPUTER, MOBILE DEVICE, AND ALL OTHER ITEMS IN CUSTOMERS HOME, RESULTING FROM CUSTOMERS' USE OF THE PRODUCT.

IN NO EVENT SHALL OLA BE LIABLE TO CUSTOMER OR TO ANY THIRD PARTY PURSUANT TO THIS AGREEMENT OR IN CONNECTION WITH ANY CONSEQUENTIAL, INCIDENTAL, EXEMPLARY, OR SPECIAL DAMAGES, INCLUDING ANY DAMAGES FOR LOST DATA OR LOST PROFITS, ARISING FROM OR RELATING TO THIS WARRANTY OR THE PRODUCT, AND OLA TOTAL CUMULATIVE LIABILITY ARISING FROM OR RELATED TO THIS WARRANTY OR THE PRODUCT WILL NOT EXCEED THE AMOUNT ACTUALLY PAID FOR THE PRODUCT BY THE ORIGINAL CUSTOMER, EVEN IF OLA HAD BEEN ADVISED OF THE POSSIBILITY OF SUCH DAMAGES, EXCEPT TO THE EXTENT THAT SUCH LIABILITY MAY NOT LAWFULLY BE EXCLUDED.

LOT:

115122021b1

www.ola-usa.com

For additional information and support enquiries, visit support.askola.com

ALL RIGHTS RESERVED OLA-USA INC.

DEMANDEZ À OLA

The logo for OLA features a large, hollow 'O' with a vibrant rainbow-to-blue gradient. To its right, the letters 'l' and 'a' are rendered in a bold, black, sans-serif font.

Guide d'installation

Notre déclaration de confidentialité

Chez Ola-USA Inc., nous sommes complètement dévoués à sauvegarder votre confidentialité.

Nous préservons vos informations et vous fournissons le plus haut niveau de sécurité dans le cadre de notre engagement.

Nous sommes ouverts et honnêtes sur les mesures que nous prenons pour acquérir, stocker et utiliser vos données.

Nous respectons vos préférences personnelles et vous offrons la liberté de gérer vos informations.

Pour en savoir plus sur notre Politique de Confidentialité, visitez

[ask-ola/privacy](https://ask-ola.com/privacy)

Dans la Boîte

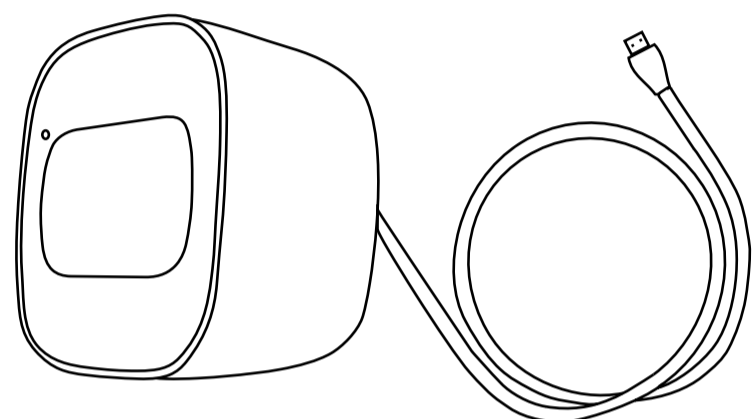

Caméra Ola avec
câble USB

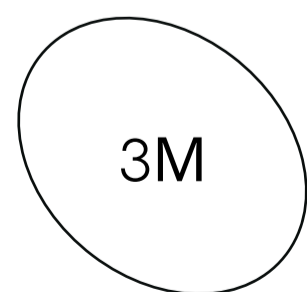
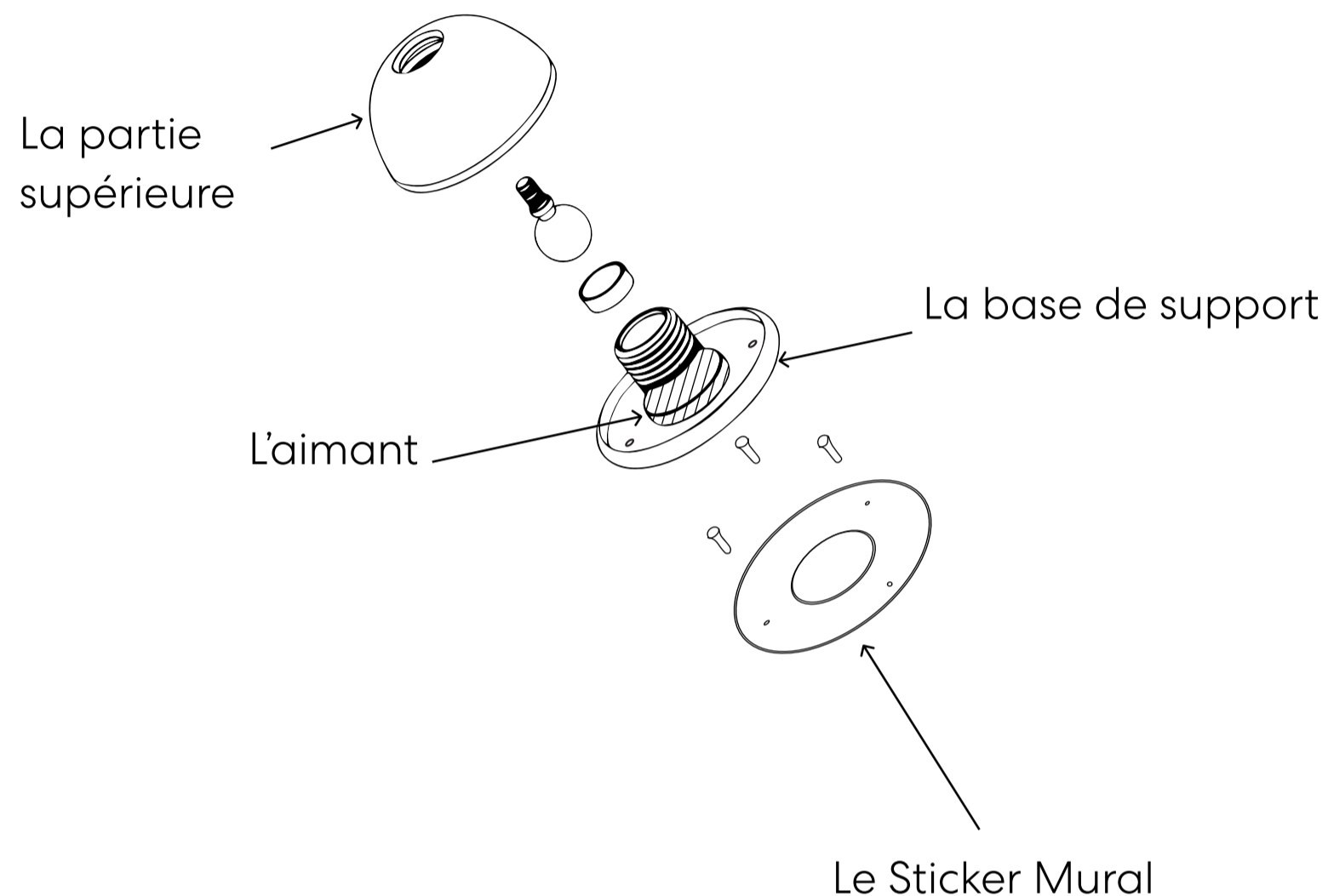

Le sticker 3M

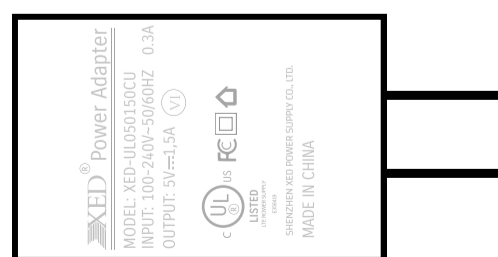

L'adaptateur secteur

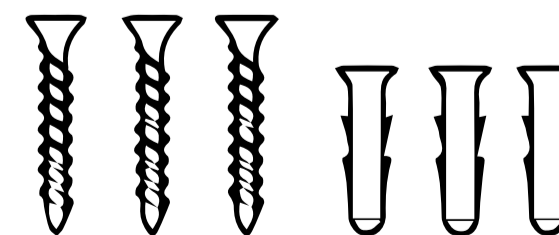

Les vis et ancrages x3

Ola Caméra

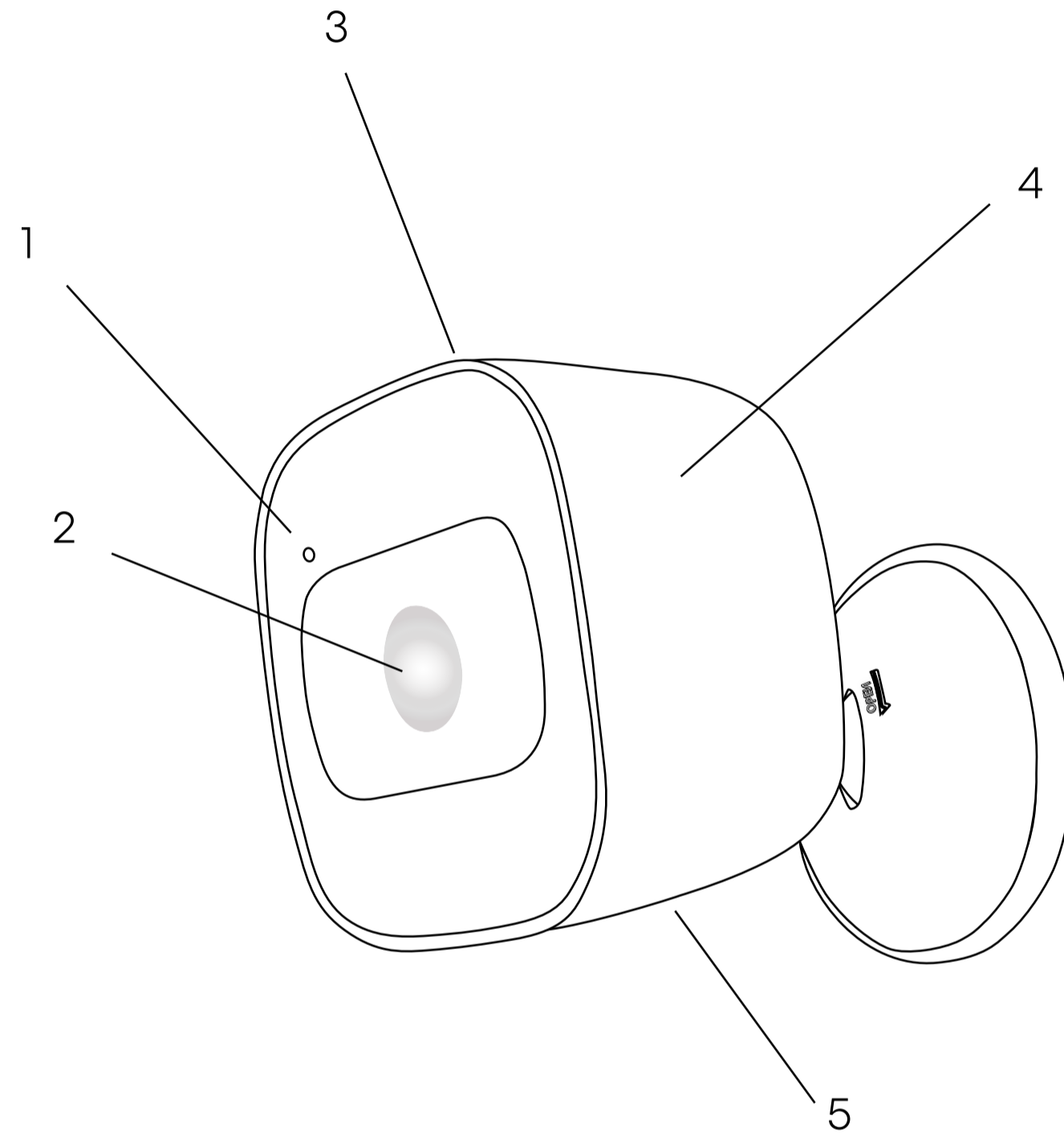

- 1 - Le Micro
- 2 - L'objectif
- 3 - Le Haut-Parleur
- 4 - La Caméra
- 5 - La fente pour carte SD (ne pas ouvrir)

Téléchargez l'application Ola



OlaCamera



Téléchargez et ouvrez l'application Ola Camera.

Assurez-vous que le Wifi et le Bluetooth de votre appareil mobile sont activés et qu'il est lié au même réseau Wifi que la caméra.

Support mural ou Support de bureau

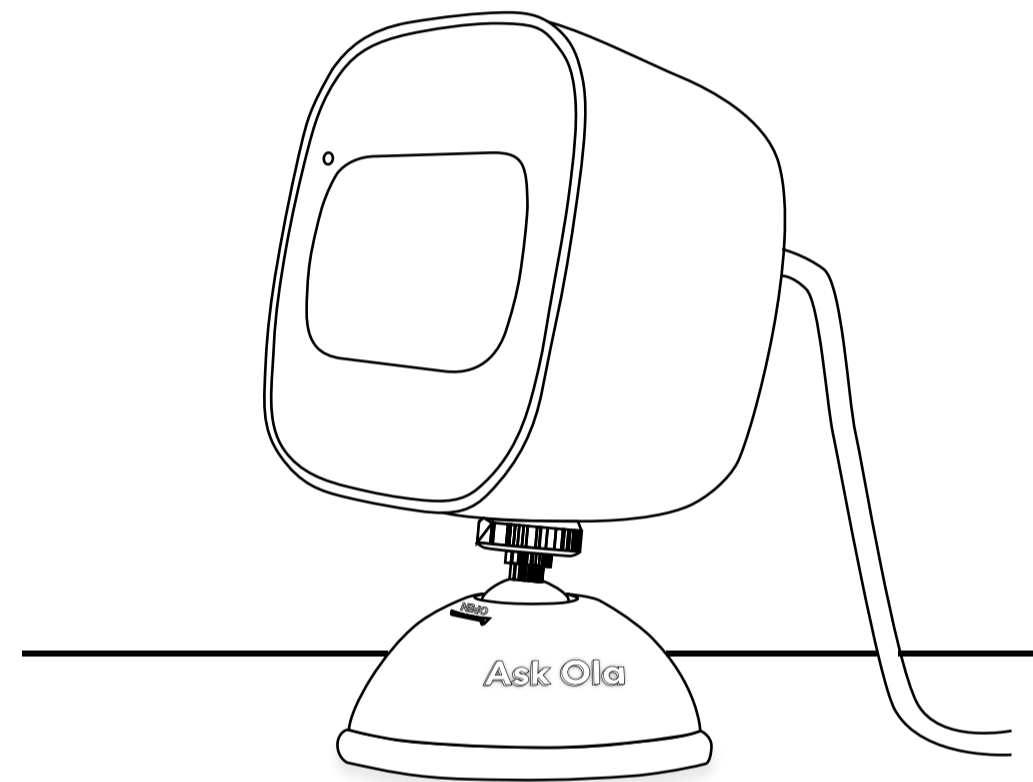
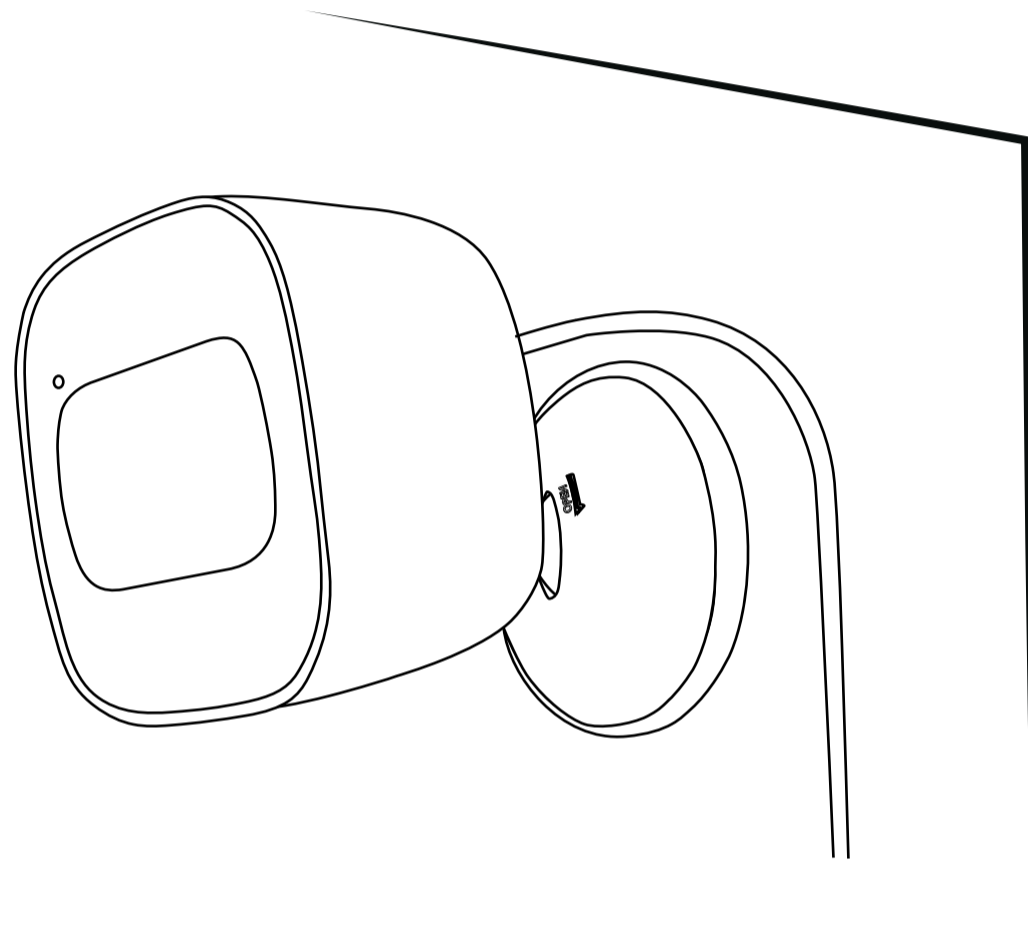

Un mur est une position idéale pour installer la caméra, car elle devrait être fixée à une hauteur appropriée de 2 mètres pour capturer la zone entière. S'il n'y a pas de mur approprié, optez pour l'utiliser comme un support de bureau en vous assurant qu'elle peut être positionnée sur une surface plane de 2 mètres de haut.

Configuration de la Caméra en tant que Support mural (intérieur/extérieur)

Variante A

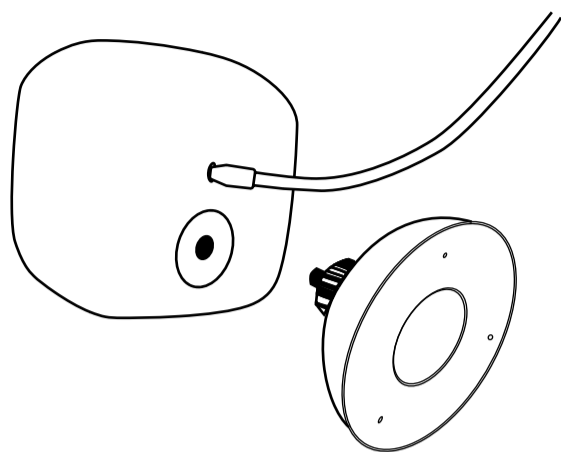

Étape 1 : Placez le support dans le trou situé à l'arrière du corps de caméra. Tournez le support dans le sens antihoraire jusqu'à ce qu'il soit solidement fixé au corps de caméra.

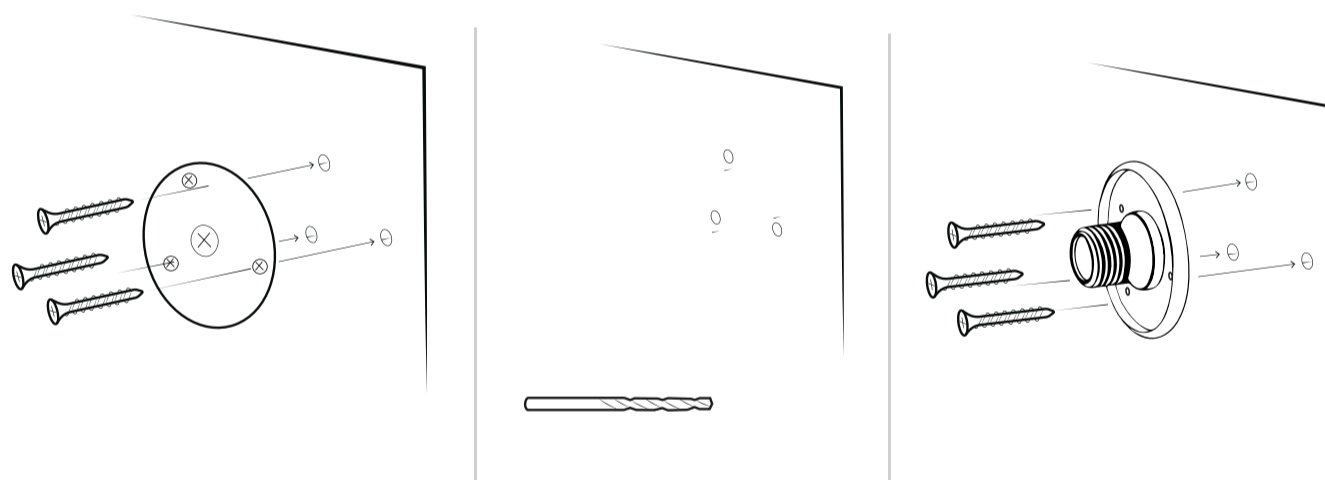

Étape 3 : Fixez le sticker mural sur un mur, de préférence à 2 mètres de haut ou utilisez un crayon pour marquer trois taches pour les vis. Percez trois trous pour la taille de vis 2,6x8. Insérez les trois ancrages et fixez la base de support à l'aide des trois vis.

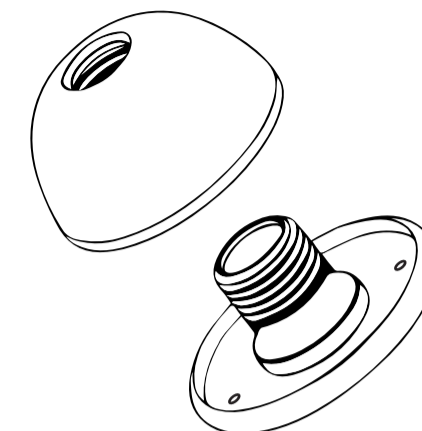

Étape 2 : Tenez la partie supérieure du support et faites tourner la base du support dans le sens opposé à « OPEN ». Enlevez la base du support de la partie supérieure du support.

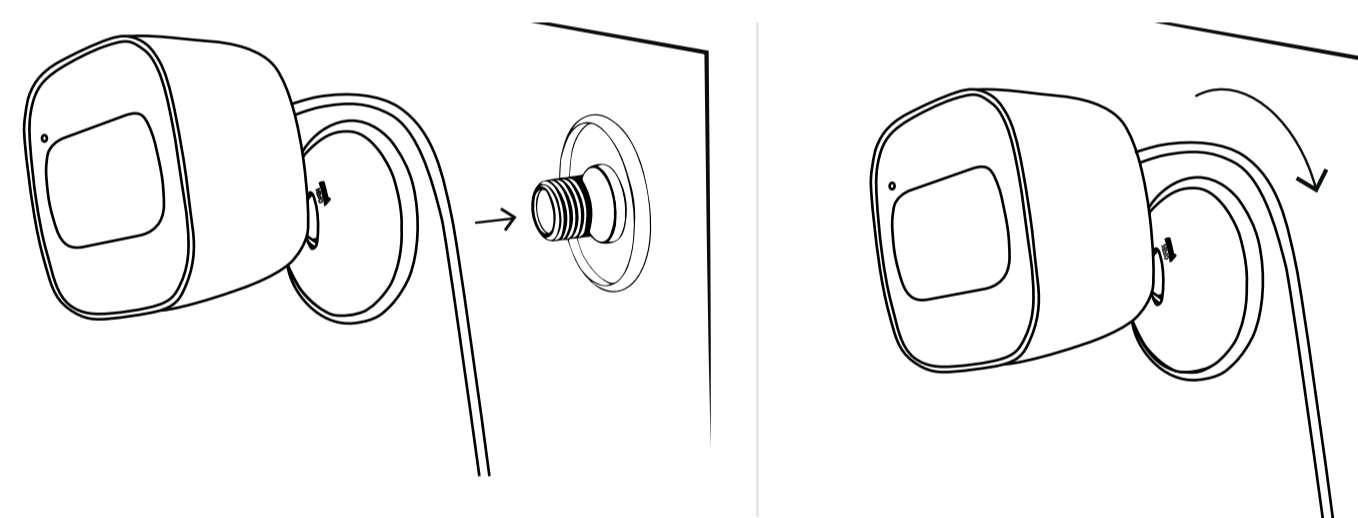

Étape 4 : Remettez la partie supérieure du support. Tournez la partie supérieure du support dans le sens horaire, sans trop serrer. Connectez votre caméra à l'application Ola. Une fois que vous voyez la vidéo sur votre appareil, inclinez le corps de caméra pour trouver l'angle idéal comme expliqué dans la section suivante. Tournez la partie supérieure du support dans le sens horaire jusqu'à ce qu'il soit solidement fixé, en gardant l'angle et la rotation corrects.

Variante B (L'aimant)

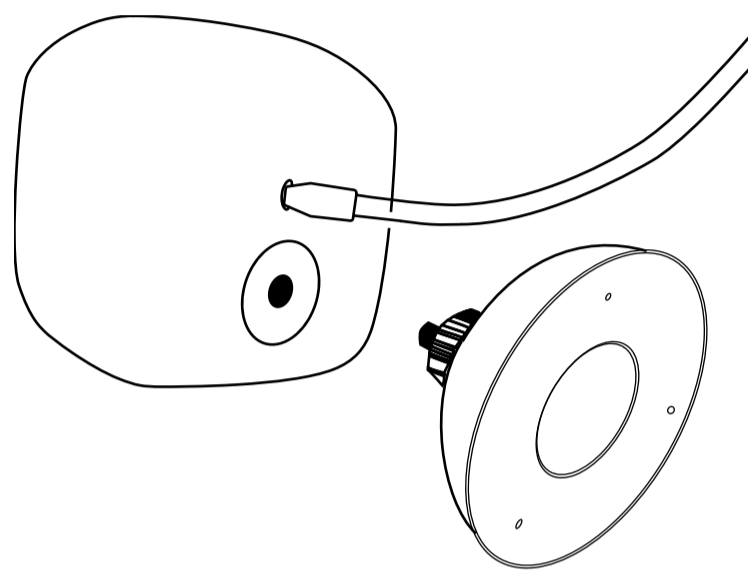

Étape 1 : Placez le support dans le trou situé à l'arrière du corps de caméra. Tournez le support dans le sens antihoraire jusqu'à ce qu'il soit solidement fixé au corps de caméra.

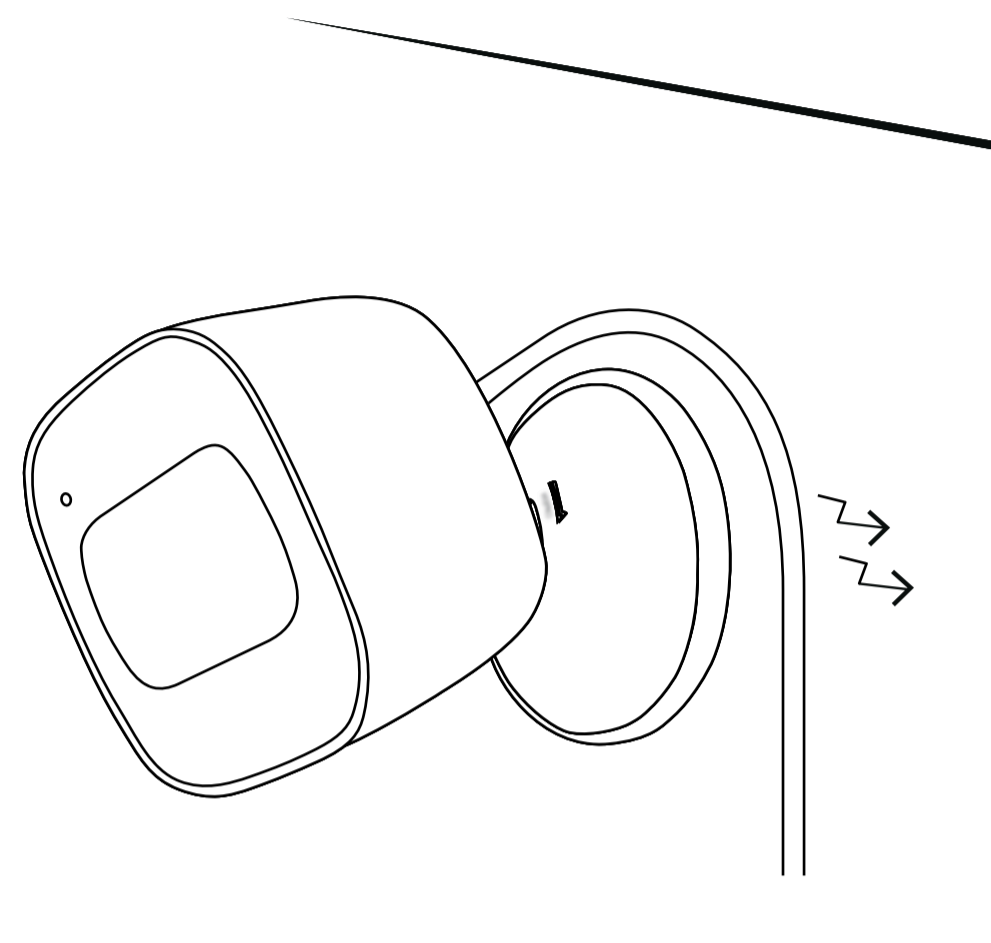

Étape 2 : Fixez la caméra à une surface métallique, l'aimant collera. Pour incliner la caméra et trouver l'angle idéal, tournez légèrement la partie supérieure du support dans le sens antihoraire. Connectez votre caméra à notre application. Une fois que vous voyez la vidéo sur votre appareil, ajustez le corps de caméra pour trouver l'angle idéal. Tournez la partie supérieure du support dans le sens horaire jusqu'à ce qu'il soit solidement fixé.

*Si l'aimant n'est pas solidement fixé à la surface métallique, suivez les étapes de la section précédente pour utiliser les vis.

Configuration de la Caméra en tant que Support de bureau

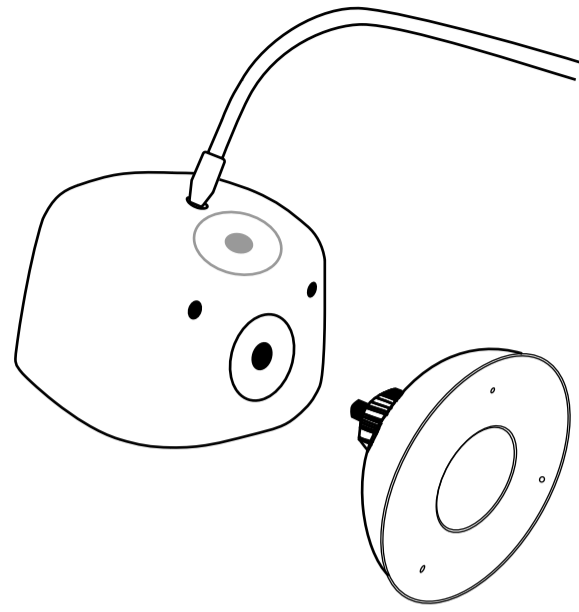

Étape 1 : Placez le support dans le trou situé au bas du corps de caméra. Tournez le support dans le sens antihoraire jusqu'à ce qu'il soit solidement fixé au corps de caméra.

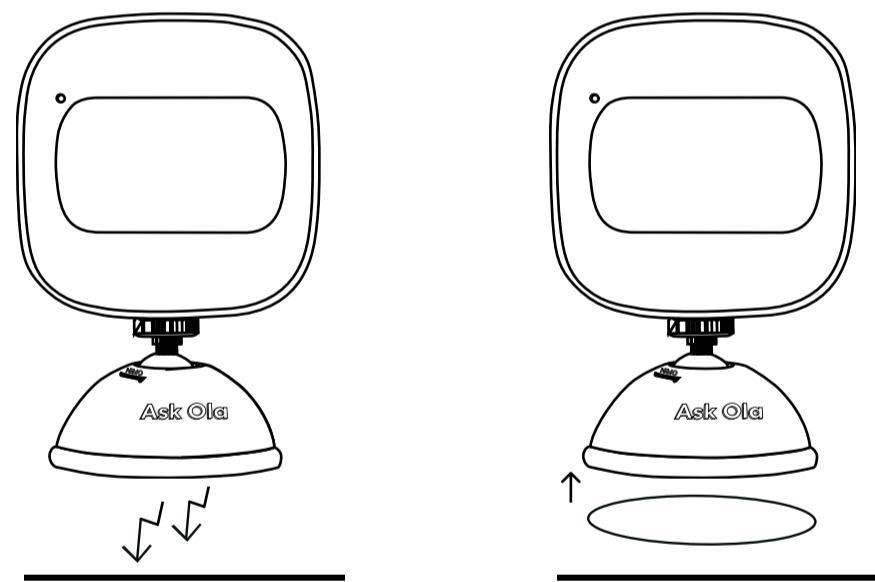

Étape 2 : Placez la caméra sur une surface plane de 2 mètres de haut, de préférence à 7 mètres face à un mur. Si la surface est métallique, placez la caméra dessus et l'aimant de la caméra collera à la surface. Si la surface est glissante, placez un sticker 3M au bas du support.

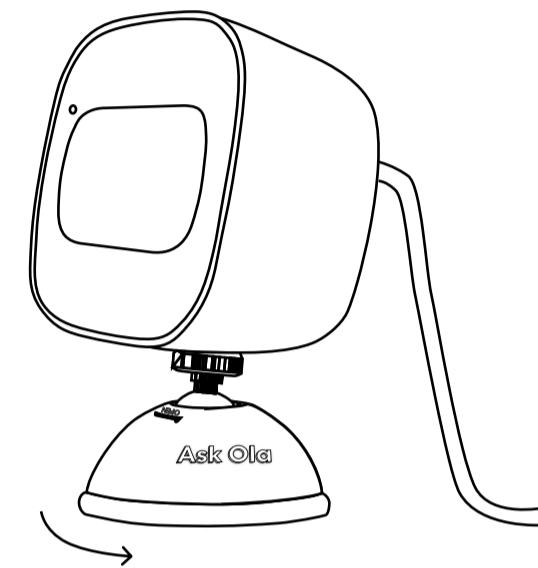

Étape 3 : Tournez légèrement la partie supérieure du support dans le sens antihoraire. Connectez votre caméra à l'application Ola. Une fois que vous voyez la vidéo sur votre appareil, inclinez la caméra pour trouver l'angle idéal comme expliqué dans la section suivante. Tournez la partie supérieure du support dans le sens horaire jusqu'à ce qu'il soit solidement fixé.

Positionnement de la caméra

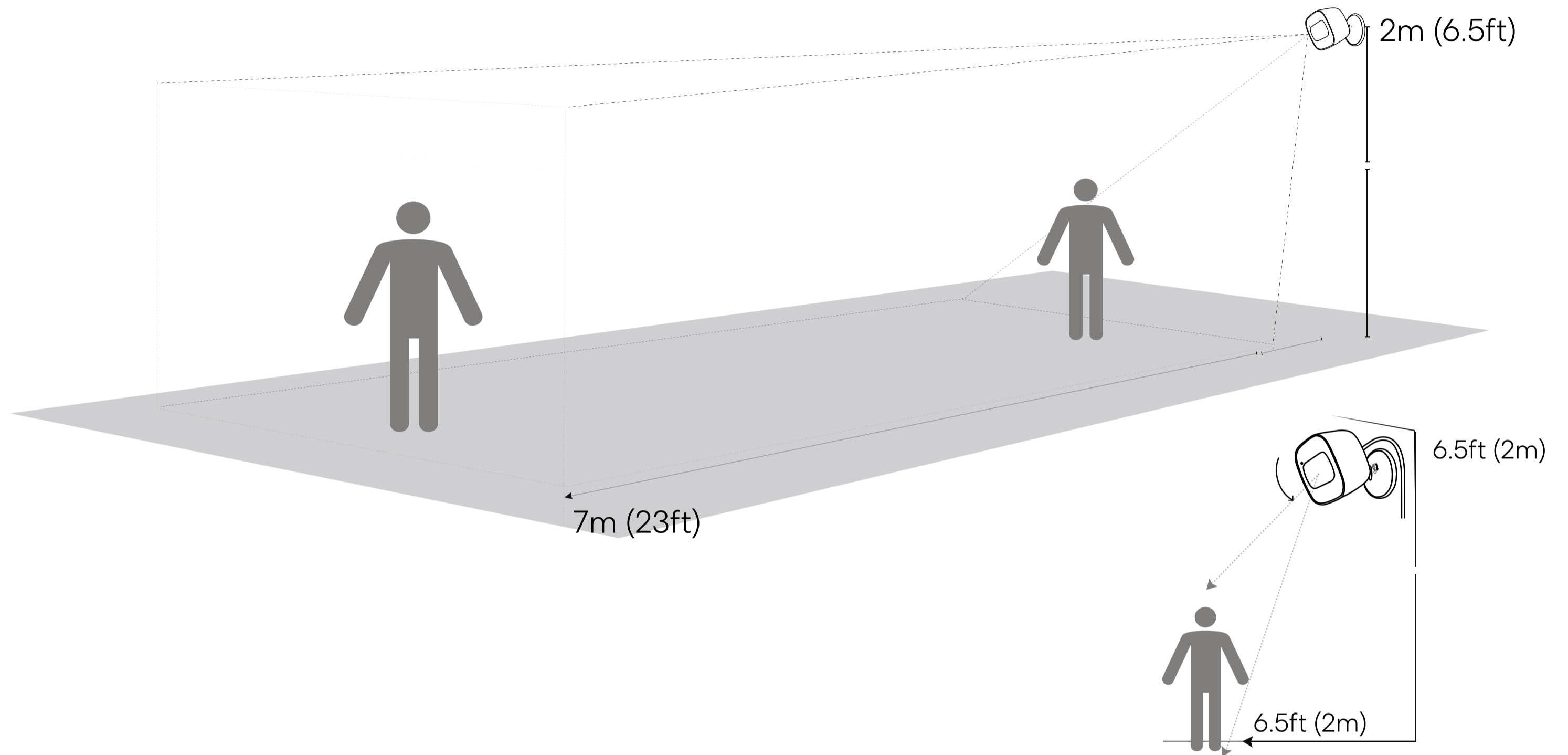

Idéalement, la caméra devrait être placée à 2 mètres de hauteur, à au moins 7 mètres de la paroi opposée.

Pour trouver l'angle idéal, inclinez la caméra vers le bas pour capturer vos pieds au bas de l'image, en vous positionnant à 2 mètres de distance.

Fonctionnalités

Alertes d'urgence

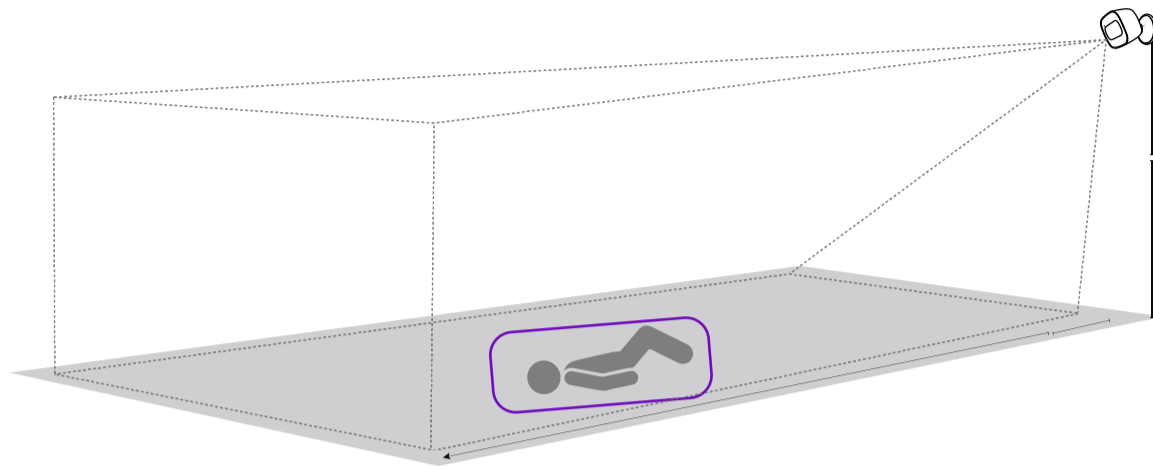

La chute sera déclenchée si la personne est :

- Allongée sur le sol ;
- Entièrement visible à la caméra ;
- Restée allongée pendant au moins une minute.

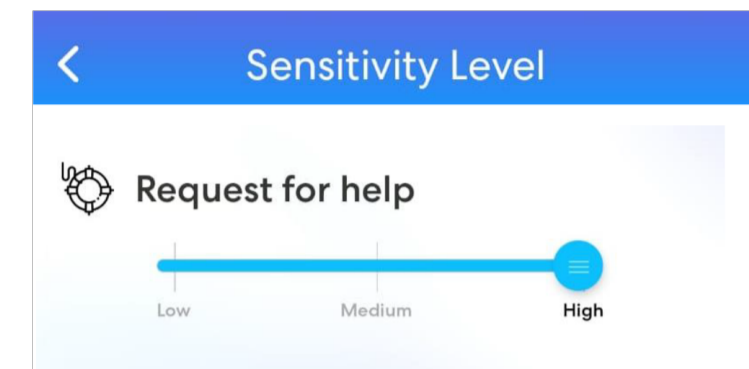

L'aide sera déclenchée si le mot "Aide" est détecté. Utilisez les paramètres de sensibilité pour régler la sensibilité de la détection.

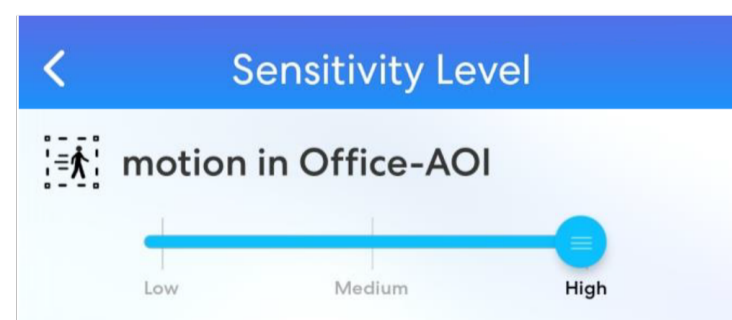
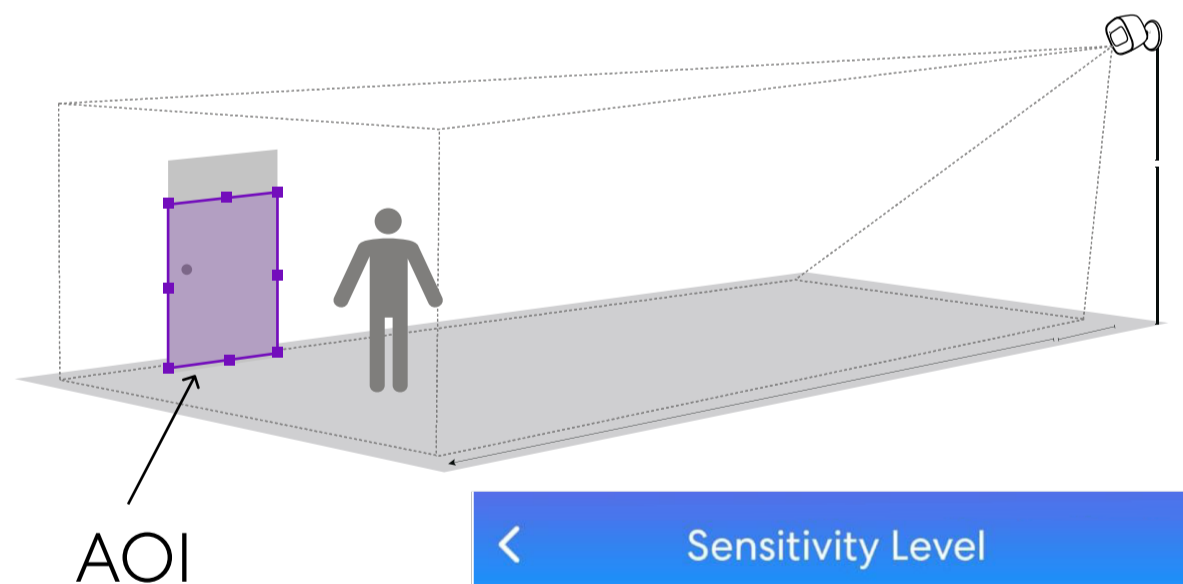

Zone d'intérêt (ZI) déclenche et alerte dès l'apparition d'une personne dans la ZI. Utilisez les paramètres de sensibilité pour régler la sensibilité de détection.



La détection de comportement agressif sera déclenchée sur les indications reçues d'Ola : l'analyse vidéo/audio et Ola Contexte IA.

Robots de Recherche d'IA

Just Ask Ola!

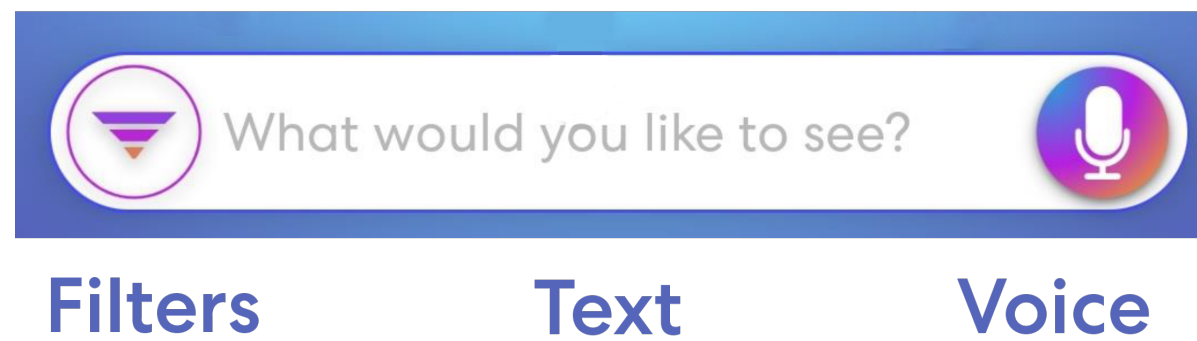

La recherche en langage naturel dans la vidéo avec Robot d'IA Ola vous permet de poser des questions spécifiques et de recevoir des réponses immédiates.

Robot de Recherche 1 : Poser une question générale - Obtenir des résultats.

est-ce que quelqu'un est tombé dimanche

Oui. Affichage de toutes les chutes dimanche.

Nous avons trouvé deux résultats.

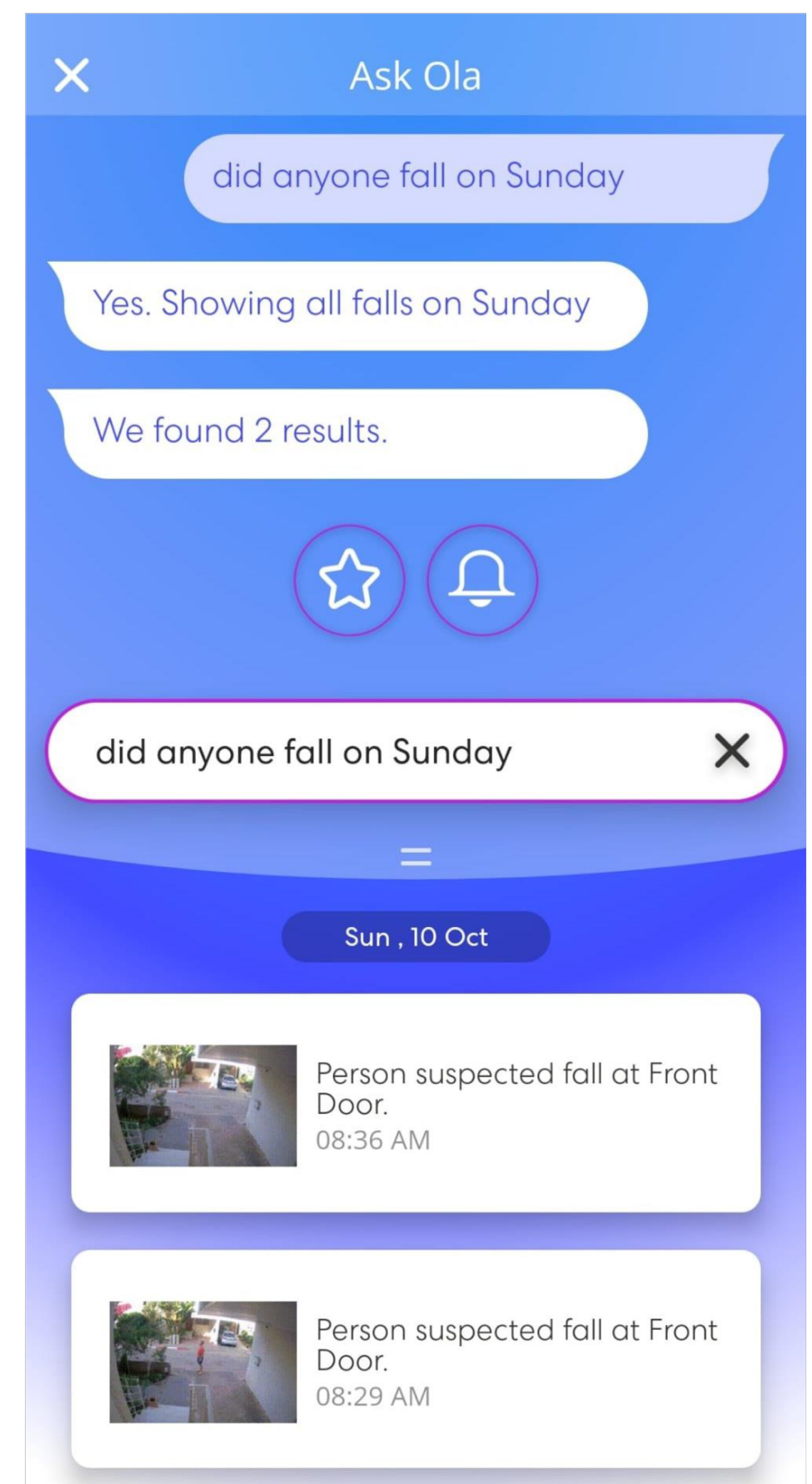

Robot de Recherche 2 : Poser une question spécifiques - Obtenir une réponse

quelqu'un a-t-il appelé à l'aide dimanche vers 13h20 ?

Oui. Affichage de toutes les demandes d'aide dimanche à 13h20.

Des notifications sont envoyées en cas de :

- D'alertes d'urgence.
- De situations Hors Contexte et de Routine (générées par l'IA d'auto-apprentissage Ola).
- De notifications personnalisées de l'utilisateur :

Faites-moi savoir si personne ne rentre à la maison à 16h.

Je vous aviserai si personne ne rentre à la maison à 16 h.

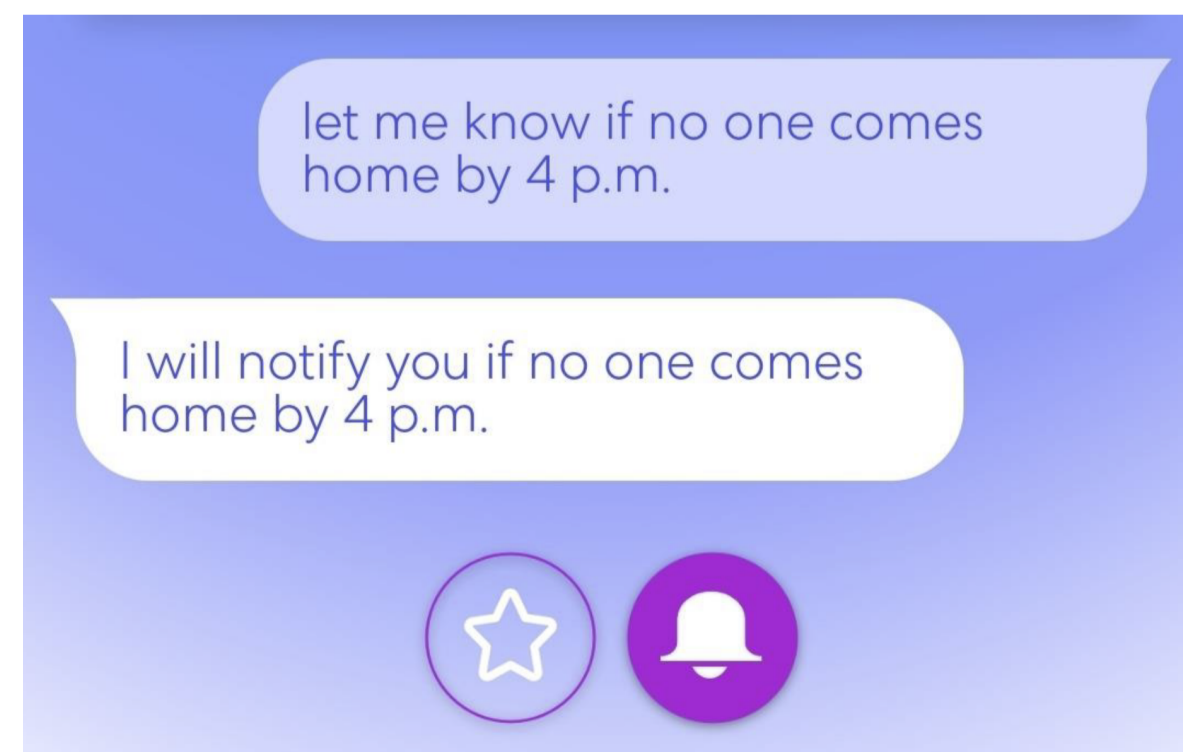
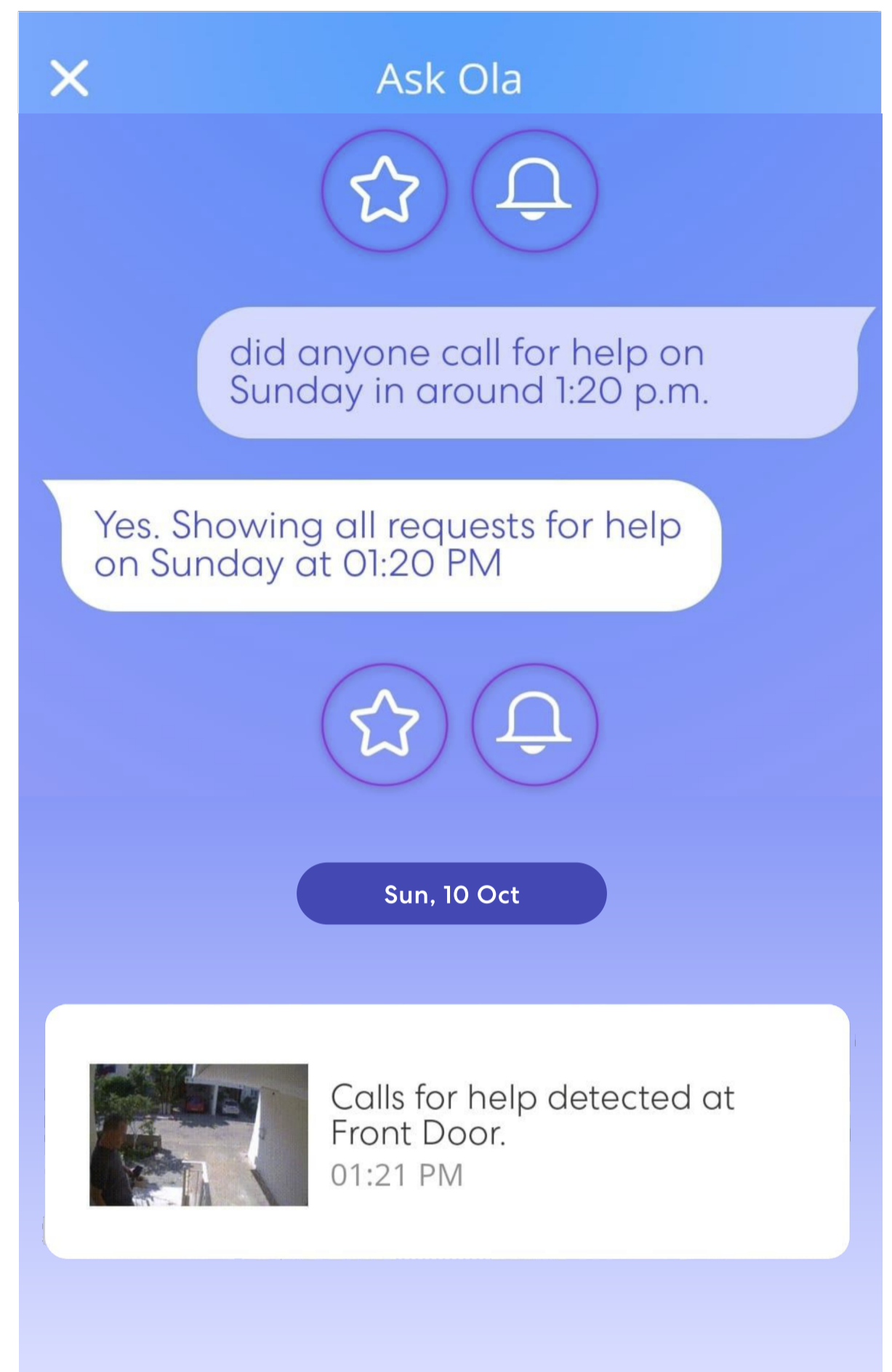

Demandez à Ola

Certificat de garantie à responsabilité limitée*

*Olo-Usa inc. Le certificat de garantie limitée complet (garantie) est disponible sur le lien suivant : ask-ola.com/warranty

La garantie du client commencera lors de l'inscription sur notre site Web avec une adresse e-mail valide et une commande.

www.ola-usa.com

Ola-Usa Inc. (« Ola ») garantit à l'Acheteur ou au propriétaire ultérieur (« Client ») que la caméra Ola (« Produit ») sera exempte de défauts matériels de fabrication ou de matériaux lorsqu'elle est utilisée de manière normale, appropriée, prévue pour un période de 12 mois suivant la livraison au Client, ou tout autre terme requis par la loi applicable, selon celui qui expire le plus tôt (« Période de Garantie ») L'obligation d'Ola en vertu de sa garantie est de remplacer ou de réparer un produit déterminé par le distributeur officiel d'Ola ou via l'agent d'assistance d'Ola comme étant couvert par cette garantie. L'acheteur ou le propriétaire ultérieur du produit doit contacter un représentant de l'assistance Ola via le site Web d'assistance Ola : support.askola.com en fournissant une description de l'allégation de défaut.

Le client supportera les frais d'expédition de remplacement ou de réparation de l'article. Le produit ou les parties remplacées deviendront la propriété d'Ola. Le produit ou les parties de remplacement sous cette garantie seront couverts par une garantie de responsabilité limitée de 90 jours parallèlement à la période de garantie existante.

Ola ne garantit ni ne fait aucune déclaration concernant les résultats du Produit et/ou de l'utilisation du Produit par ses Clients et/ou l'utilisation ou l'omission d'une tierce personne d'utiliser le Produit respectif et/ou toute information ou donnée fournie par le Produit dans termes d'exactitude, de précision, d'exhaustivité, de fiabilité ou autres.

4 TOUS LES PRODUITS SONT FOURNIS « TELS QUELS ». CETTE GARANTIE EST LA SEULE ET EXCLUSIVE GARANTIE POUR LE PRODUIT OLA, S'ÉTEND UNIQUEMENT AU CLIENT ET REMPLACE EXPRESSÉMENT TOUTE AUTRE GARANTIE EXPRESSE OU IMPLICITE, Y COMPRIS, SANS LIMITATION, TOUTE GARANTIE QUANT À LA QUALITÉ MARCHANDE OU À L'ADÉQUATION À UN USAGE PARTICULIER.

LE REMPLACEMENT DU PRODUIT (ET/OU DE TOUT COMPOSANT DE CELUI-CI) DE LA MANIÈRE PRÉVUE CI-DESSUS CONSTITUERA L'ACCOMPLISSEMENT COMPLET ET FINAL DE TOUTES LES OBLIGATIONS DE L'OLA À CESUJET.

Garantie limitée et limitation de responsabilité

LE CLIENT RECONNAÎT QUE LA GARANTIE QUI LUI EST FOURNIE CI-APRÈS NE S'APPLIQUE QU'À L'ACHETEUR OU AU PROPRIÉTAIRE ULTÉRIEUR.

À L'EXCEPTION DE LA CLAUSE CI-DESSUS DANS CETTE GARANTIE, ET DANS LA PLUS GRANDE MESURE AUTORISÉE PAR LA LOI APPLICABLE, OLA DÉCLINE TOUTE GARANTIE ET

CONDITION EXPRESSE, IMPLICITE ET LÉGALE CONCERNANT LE PRODUIT, Y COMPRIS LES GARANTIES IMPLICITES DE QUALITÉ MARCHANDE ET D'ADÉQUATION À UN USAGE PARTICULIER. DANS LA PLUS GRANDE MESURE AUTORISÉE PAR LA LOI APPLICABLE, OLA LIMITE ÉGALEMENT LA DURÉE DE TOUTE GARANTIE OU CONDITION IMPLICITE APPLICABLE À LA DURÉE DE CETTE GARANTIE.

POUR PLUS D'INFORMATIONS CONCERNANT LES CLAUSES DE GARANTIE DES SERVICES OLA, VEUILLEZ VOUS RÉFÉRER AUX CONDITIONS GÉNÉRALES DE SERVICE SUR SITE INTERNET : OLACAMERA.COM

OLA N'EST PAS RESPONSABLE DE TOUTES PERTES OU DOMMAGES, Y COMPRIS À LA MAISON DES CLIENTS, AU PRODUIT.

L'ORDINATEUR, L'APPAREIL MOBILE ET TOUS LES AUTRES OBJETS DANS LA MAISON DU CLIENT, RÉSULTANT DE L'UTILISATION DU PRODUIT PAR LE CLIENT.

EN AUCUN CAS, OLA NE SERA RESPONSABLE ENVERS LE CLIENT OU UN TIERS EN VERTU DE CET ACCORD OU EN RELATION AVEC TOUT DOMMAGE INDIRECT, ACCESSOIRE, EXEMPLAIRE OU SPÉCIAL, Y COMPRIS TOUT DOMMAGE POUR PERTE DE DONNÉES OU PERTE DE PROFITS, DÉCOULANT DE OU LIÉS À CE GARANTIE OU LE PRODUIT, ET LA RESPONSABILITÉ CUMULÉE TOTALE D'OLA DÉCOULANT DE OU LIÉE À CETTE GARANTIE OU AU PRODUIT NE DÉPASSERA PAS LE MONTANT RÉELLEMENT PAYÉ POUR LE PRODUIT.

PAR LE CLIENT D'ORIGINE, MÊME SI OLA AVAIT ÉTÉ INFORMÉE DE LA POSSIBILITÉ DE TELS DOMMAGES, SAUF DANS LA MESURE OÙ CETTE RESPONSABILITÉ NE PEUT PAS LÉGALEMENT ÊTRE EXCLUE.

LOT:

115122021b1

www.ola-usa.com

**Pour plus d'informations et demandes
d'assistance, visitez : support.askola.com**

TOUS DROITS RÉSERVÉS OLA-USA INC.

PREGUNTE A OLA

Ola

Guía de Instalación

Nuestra declaración de privacidad

Nosotros, en Ola USA Inc. somos completamente dedicados a salvaguardar su privacidad.

Conservamos su información y proporcionamos el nivel de seguridad más alto como parte de nuestro compromiso.

Somos abiertos y honestos sobre los pasos que tomamos para adquirir, almacenar y usar sus datos.

Respetamos sus preferencias personales y le brindamos la libertad de administrar su información.

Para obtener más información sobre nuestra Política de privacidad, visite

[ask-ola/privacy](https://ask-ola.com/privacy)

En la Caja

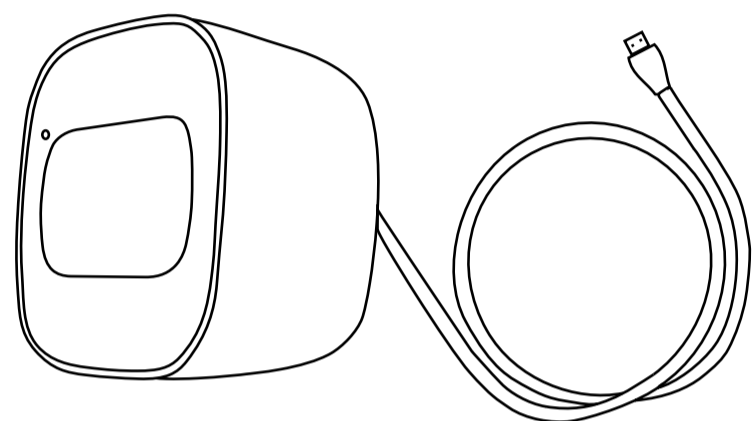

La cámara Ola
con cable USB

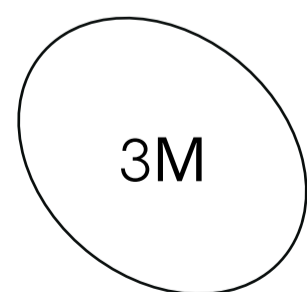
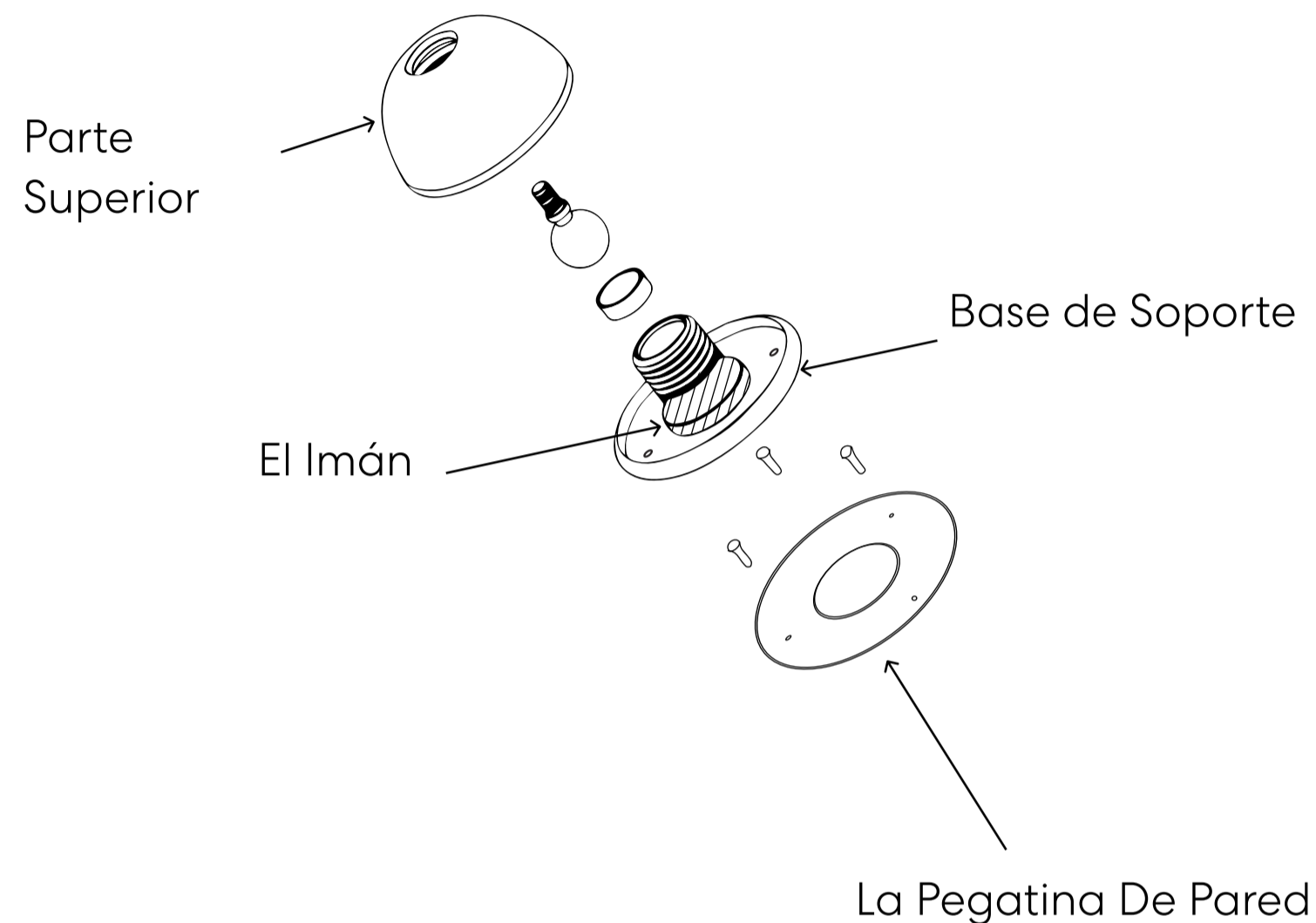

La pegatina 3M

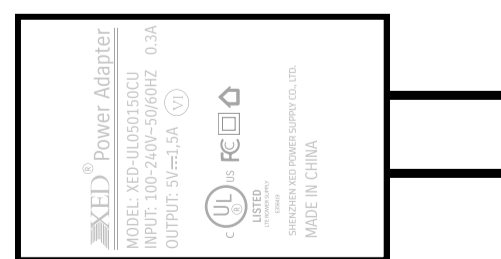

El adaptador eléctrico

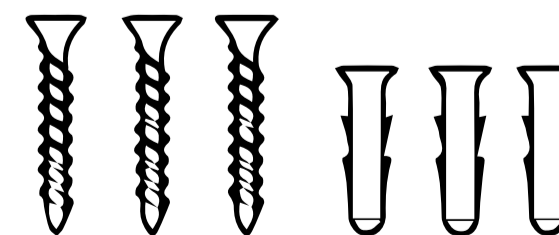

Los tornillos y anclajes x3

Ola Cámara

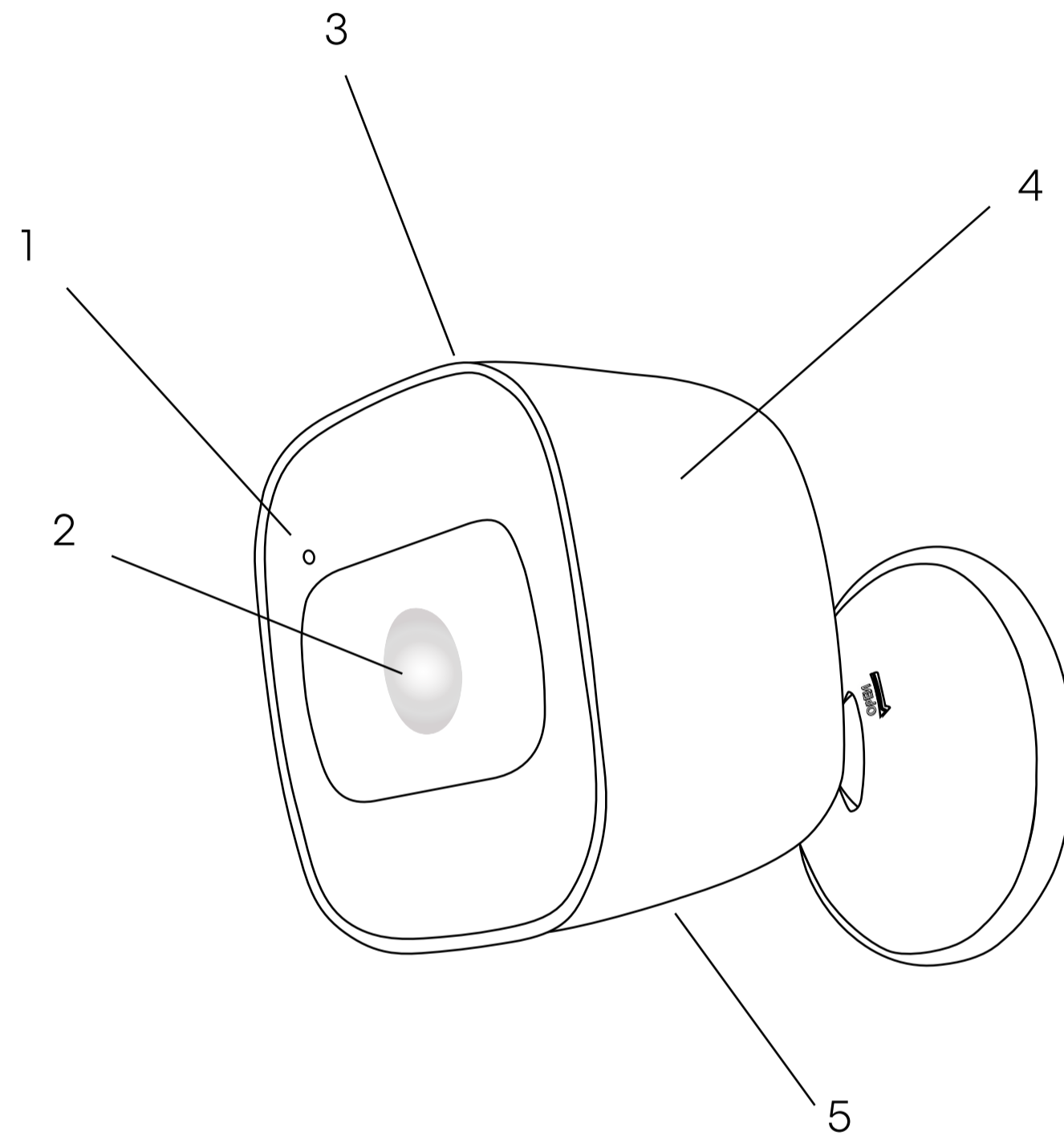

- 1 – El Micrófono
- 2 – La Lente
- 3 – El Altavoz
- 4 – La Cámara
- 5 – La Ranura para tarjeta SD (no para abrir)

Descargar la Aplicación Ola

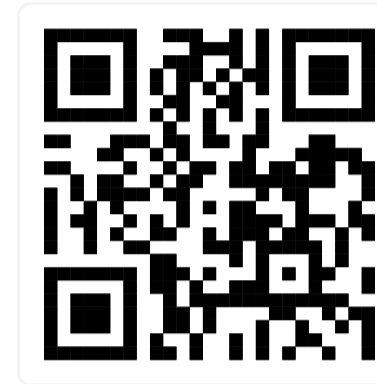

OlaCamera



El Soporte de Pared o el Soporte en Escritorio

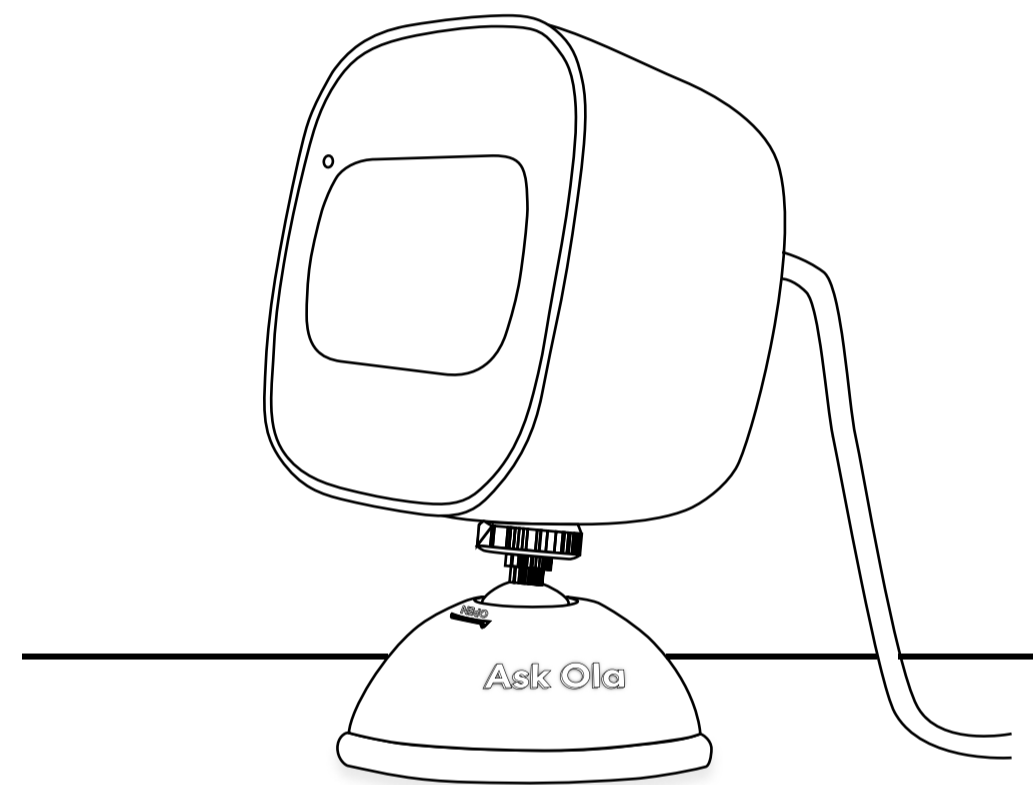
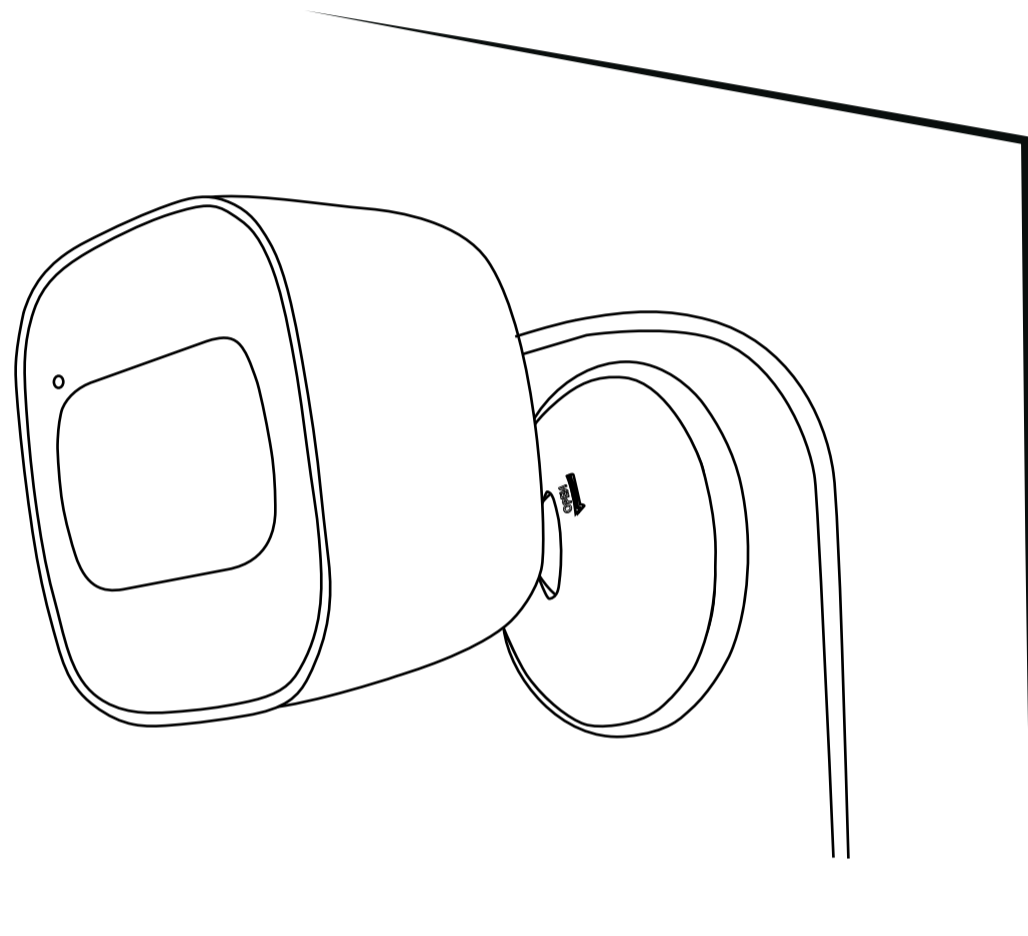

Una pared es una posición ideal para la instalación, ya que la cámara debe fijarse a una altura adecuada de 2 m(6.5ft) para capturar toda el área. Si no hay una pared adecuada, opte por usarla como soporte de escritorio, asegurándose de que pueda colocarse a una superficie plana de 2 m(6.5ft) de altura.

Configuración de la Cámara como el Soporte de Pared (Interior/Exterior)

Opción A

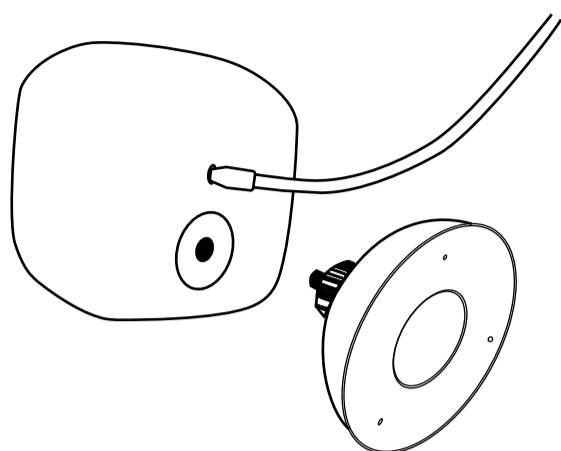

Paso 1 : Coloque el soporte en un orificio situado en la parte posterior del cuerpo de la cámara, gire el soporte en sentido contrario a las agujas del reloj hasta que esté firmemente pegada al cuerpo de la cámara.

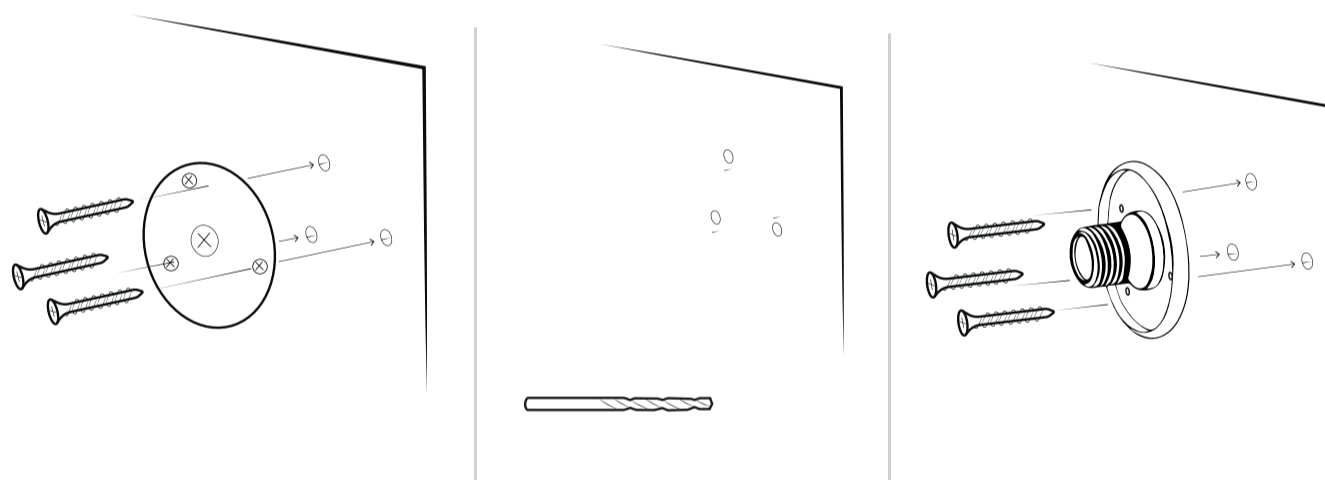

Paso 3 : Coloque la pegatina de pared en una pared preferiblemente de 2 m(6.5ft) de altura o use un lápiz para marcar tres puntos para tornillos. Perfore tres orificios para los tornillos de tamaño 2, 6x8. Inserte los tres anclajes y fije la base de montaje con los tres tornillos.

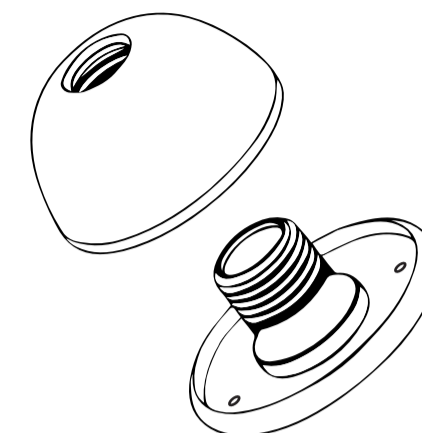

Paso 2 : Sostenga la parte superior del soporte y gire la base del soporte en la dirección opuesta a open. Quitar la base del soporte de la parte superior del soporte.

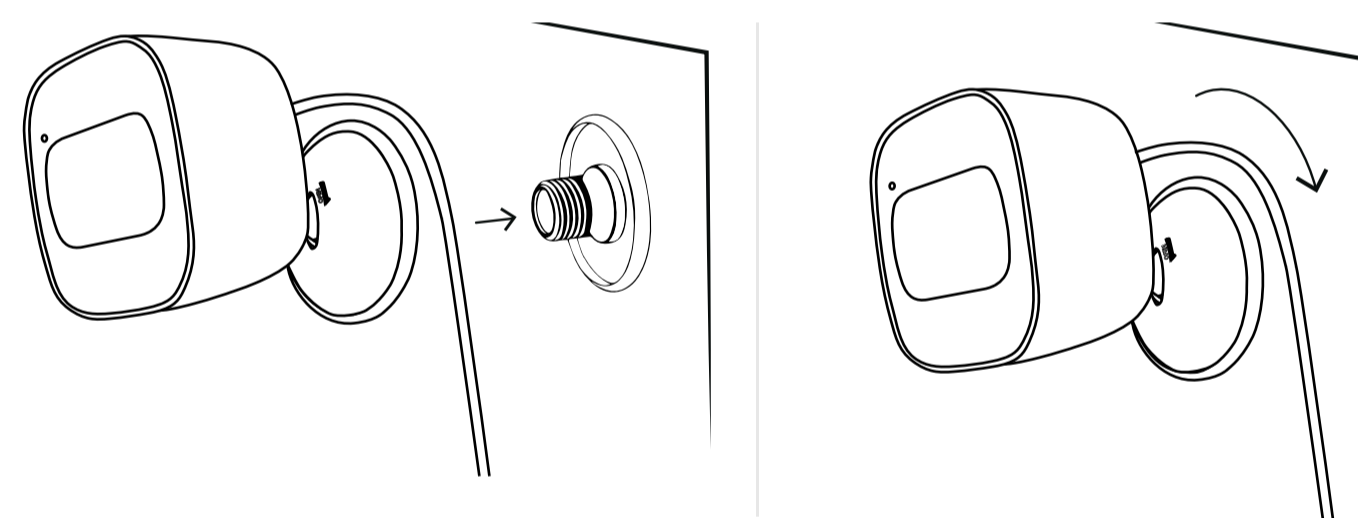

Paso 4 : Vuelva a colocar la parte superior del soporte. Gire la parte superior del soporte en el sentido de las agujas del reloj, pero no demasiado apretado. Conecte su cámara a la aplicación Ola, cuando vea el video en su dispositivo, incline el cuerpo de la cámara para encontrar el ángulo ideal, como se explica en la siguiente sección. Gire la parte superior del soporte en el sentido de las agujas del reloj hasta que esté bien sujeta, mantenga el ángulo y la rotación correctos.

Variante B (L'aimant)

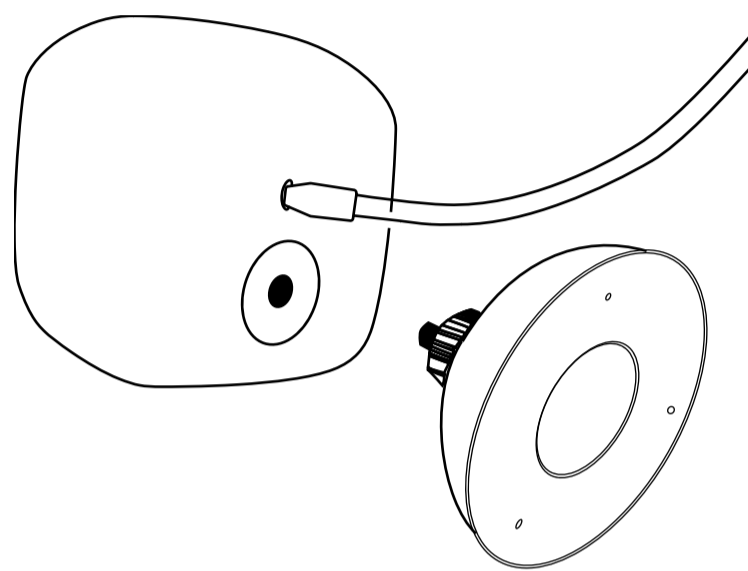

Paso 1 : Coloque el soporte en un orificio situado en la parte posterior del cuerpo de la cámara. Gire el soporte en sentido contrario a las agujas del reloj hasta que esté bien fijado al cuerpo de la cámara.

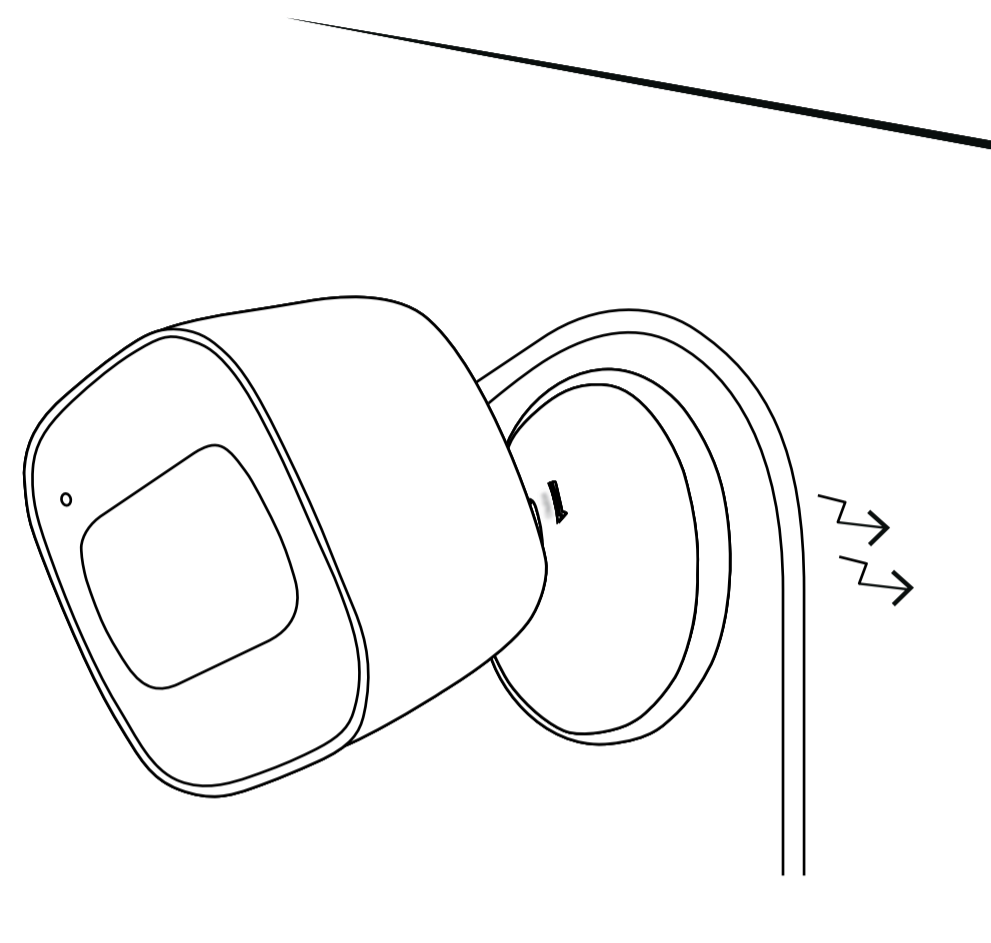

Paso 2 : Conecte la cámara a una superficie metálica, el imán se pegará. Para inclinar la cámara y encontrar el ángulo ideal, gire la parte superior del soporte ligeramente en sentido contrario a las agujas del reloj. Conecte la cámara a la aplicación, cuando vea el vídeo en el dispositivo, ajuste el cuerpo de la cámara para encontrar el ángulo ideal. Gire la parte superior del soporte en el sentido de las agujas del reloj hasta que esté firmemente fijada.

*Si el imán no está firmemente fijado a la superficie metálica, siga los pasos de la sección anterior para utilizar los tornillos.

Configuración de la Cámara como Soporte de Escritorio

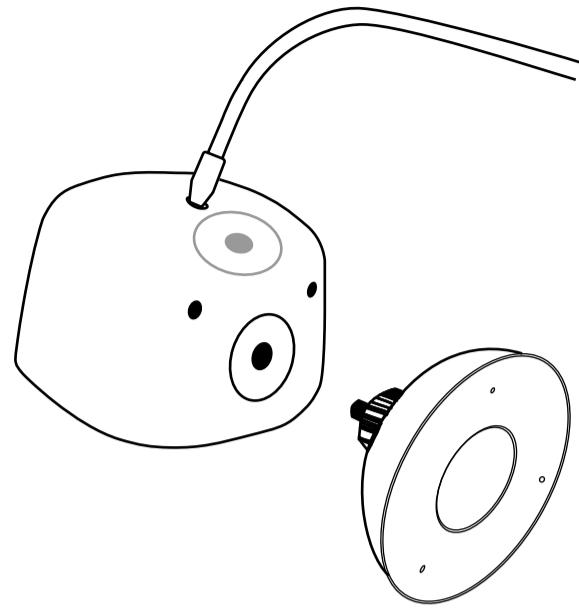

Paso 1 : Coloque el soporte en el orificio situado en la parte inferior del cuerpo de la cámara. Gire el soporte en sentido contrario a las agujas del reloj hasta que esté bien fijado al cuerpo de la cámara.

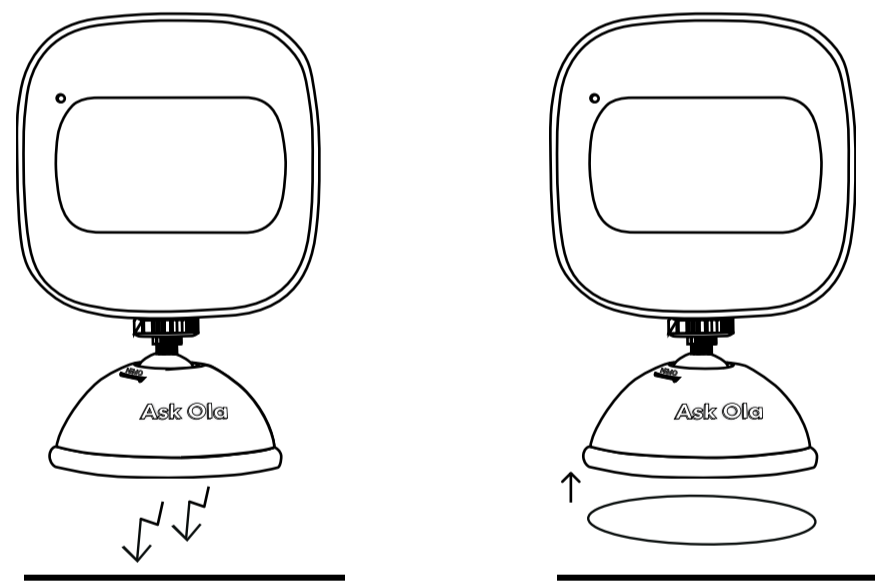

Paso 2 : Coloque la cámara en una superficie plana de 2m(6.5ft) de altura, preferiblemente de 7 m (23ft) frente a una pared. Si la superficie es metálica, coloque la cámara sobre ella y el imán de la cámara se pegará a la superficie. Si la superficie es resbaladiza, coloque una pegatina 3M en la parte inferior del soporte.

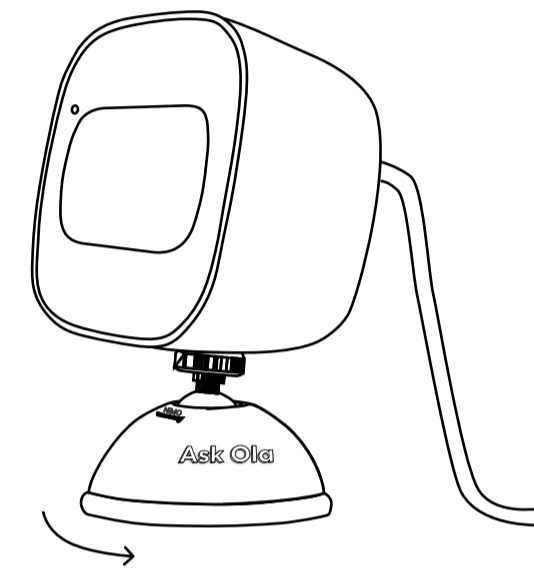

Paso 3 : Gire la parte superior del soporte ligeramente en sentido contrario a las agujas del reloj. Conecte su cámara a la aplicación Ola, cuando vea el video en su dispositivo, incline la cámara para encontrar el ángulo ideal, como se explica en la siguiente sección. Gire la parte superior del soporte en el sentido de las agujas del reloj hasta que esté firmemente fijada.

Colocación de la cámara

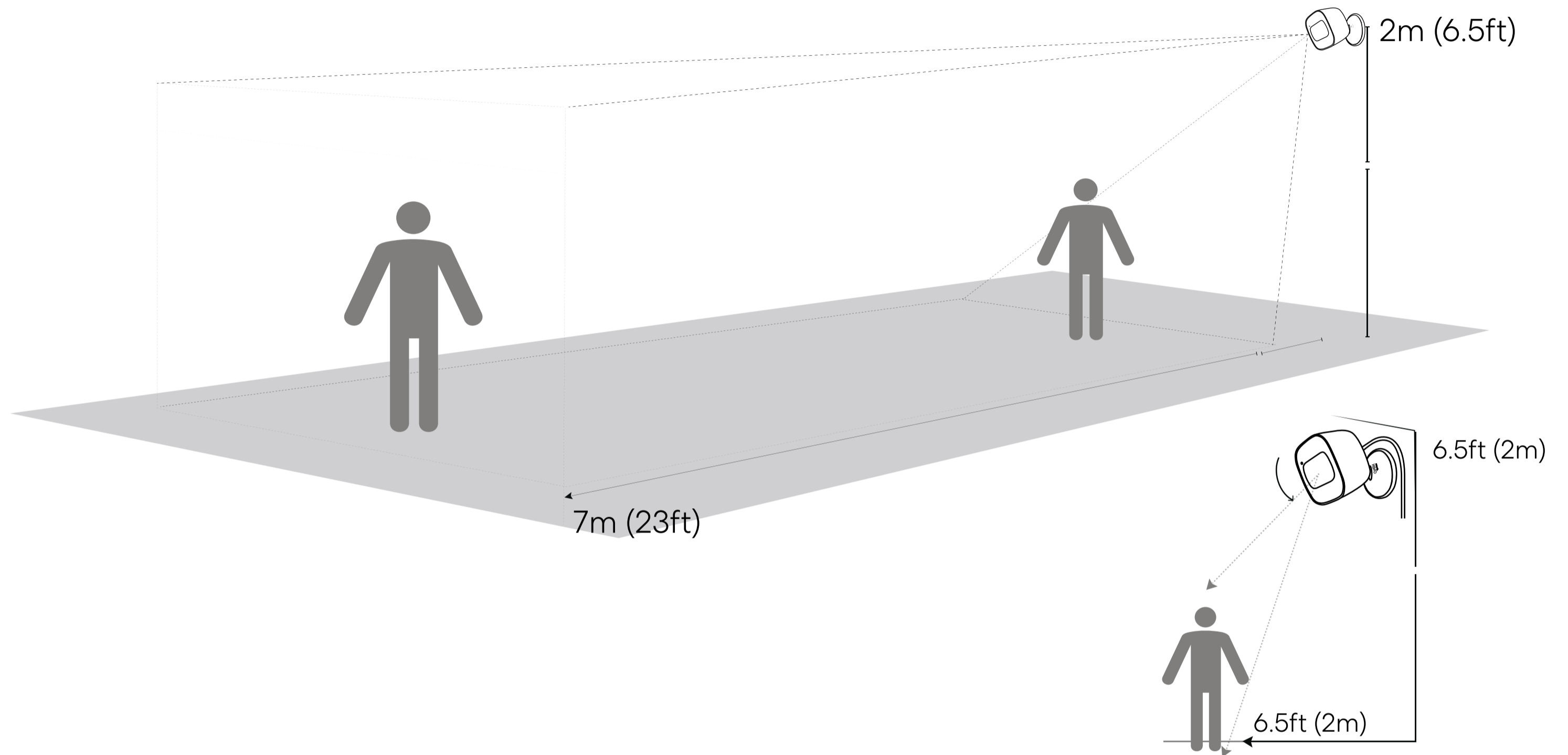

Idealmente, la cámara debe colocarse a una altura de 2 m(6.5ft) , al menos a 7 m(23ft) de la pared opuesta.

Para encontrar el ángulo ideal, incline la cámara hacia abajo para capturar los pies en la parte inferior de la imagen a 2 m(6.5ft) de distancia.

Características

Alertas de emergencia

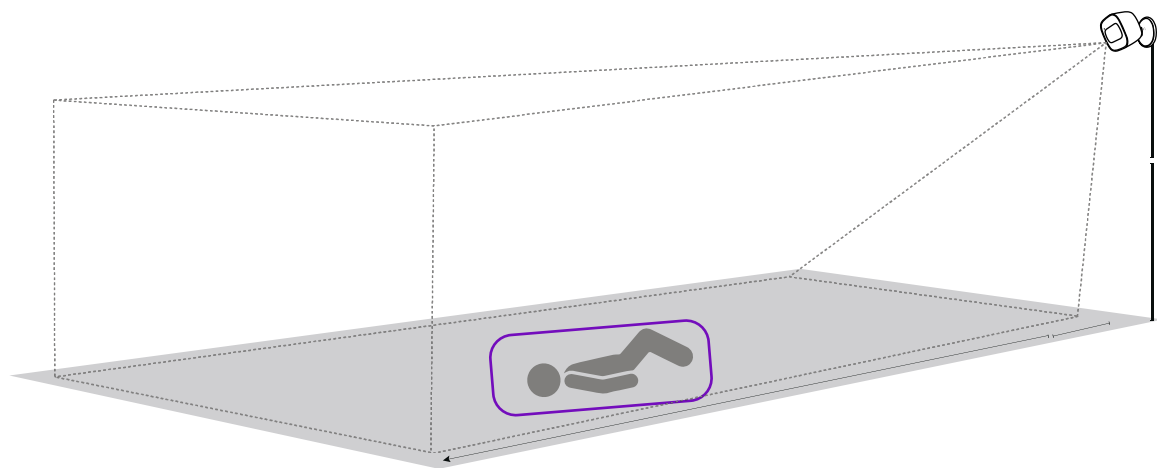

La caída se desencadena si una persona está :

- Tumbada en el suelo
- Completamente visible para la cámara
- Acostada durante al menos un minuto

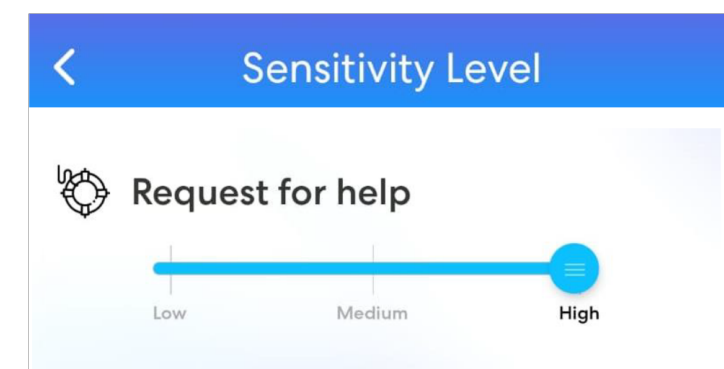

La ayuda se activará si se detecta la palabra "Ayuda". Utilice la configuración de sensibilidad para ajustar la sensibilidad de la detección.

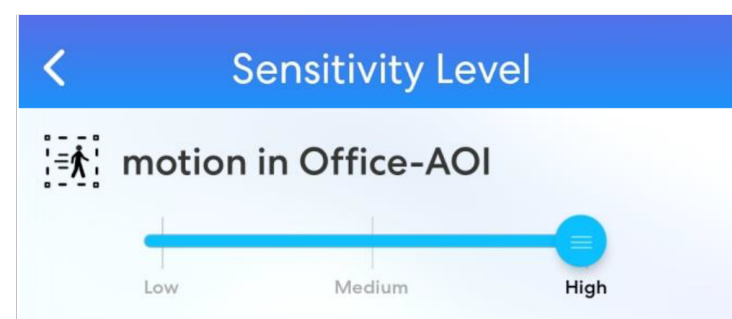
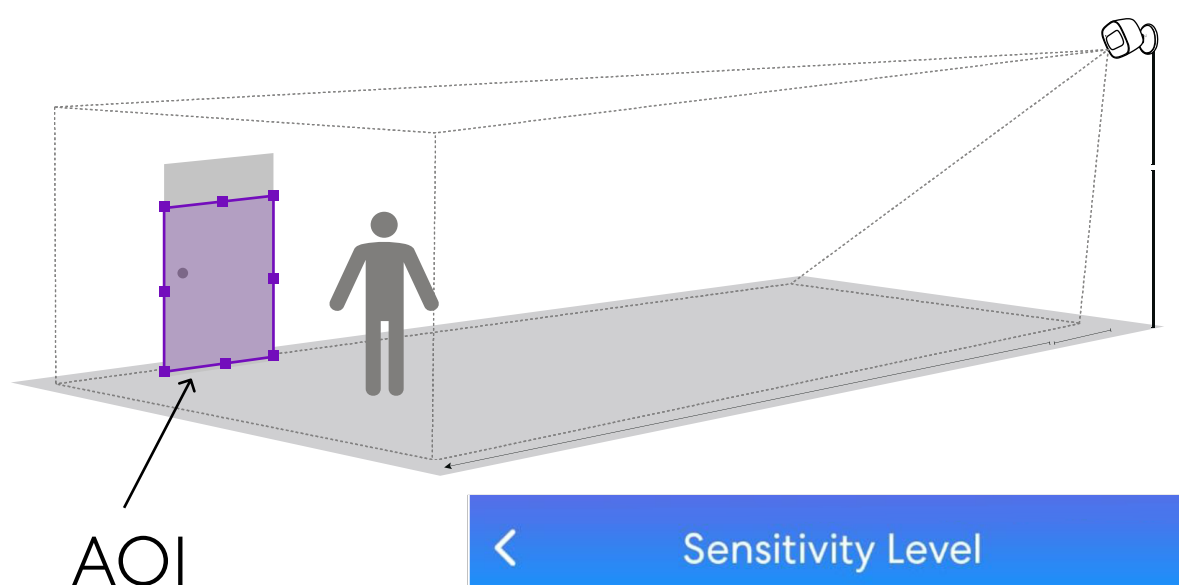

Área de interés (AOI): Activa y alerta al aparecer una persona en el AOI. Utilice la configuración de sensibilidad para ajustar la sensibilidad de detección.



La detección de comportamiento agresivo se activará según las indicaciones recibidas de Ola: Análisis de video / audio y IA de contexto Ola.

Bot de Búsqueda de IA

Just Ask Ola!

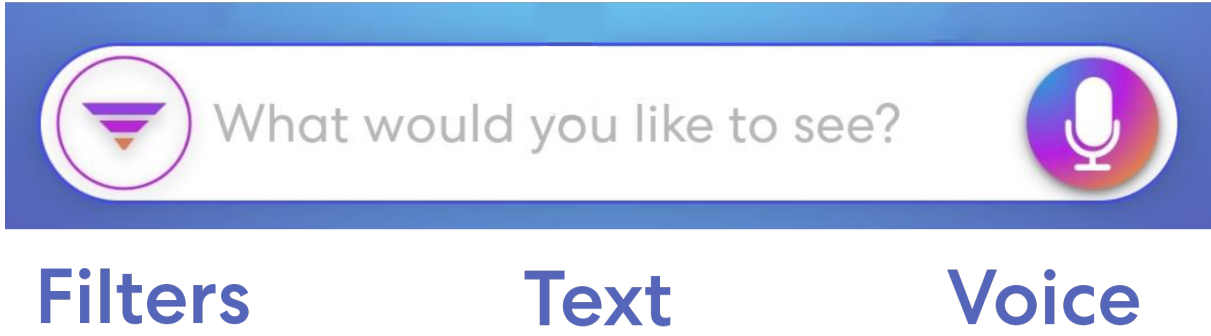

La búsqueda en lenguaje natural dentro del video con AI Bot le permite hacer preguntas específicas y recibir respuestas inmediatas.

Bot de búsqueda 1 : Haga una pregunta general – Obtenga Resultados.

¿Alguien se cayó el domingo?

Sí. Mostrando todas las caídas el domingo.

Hemos encontrado dos resultados.

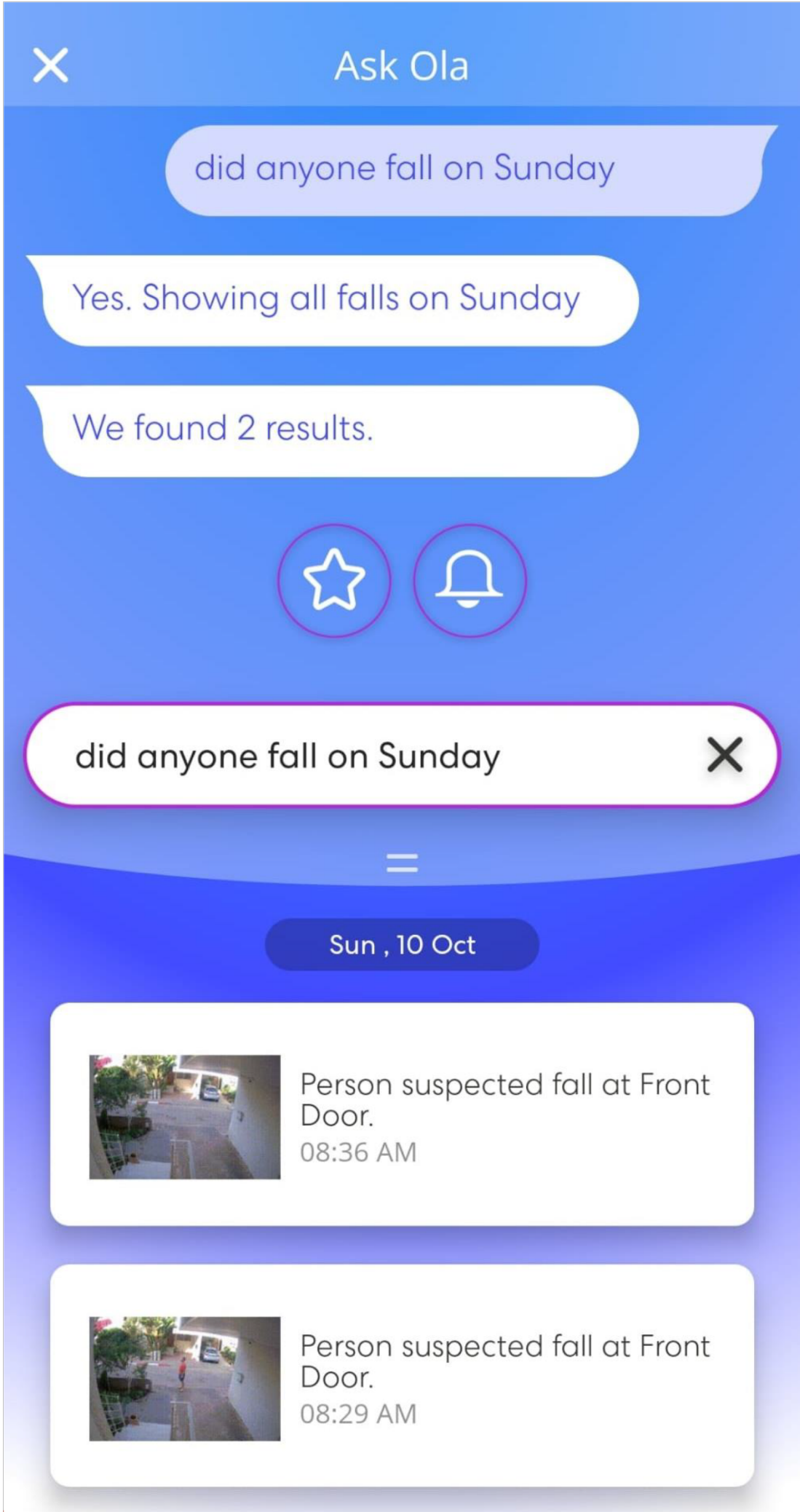

Bot de búsqueda 2 : Haga una pregunta específica-obtenga una respuesta.

¿Alguien pidió ayuda el domingo alrededor de la 13h20?

Sí. Mostrando todas las solicitudes de ayuda el domingo a la 13h20.

Las notificaciones se envían :

- En caso de alertas de emergencia
- fuera de contexto y situaciones de rutina (generadas por la IA de autoaprendizaje Ola)
- Notificaciones personalizadas para el usuario

Avísame si nadie llega a casa a las 16h.

Se lo avisaré si nadie llega a casa a las 16h.

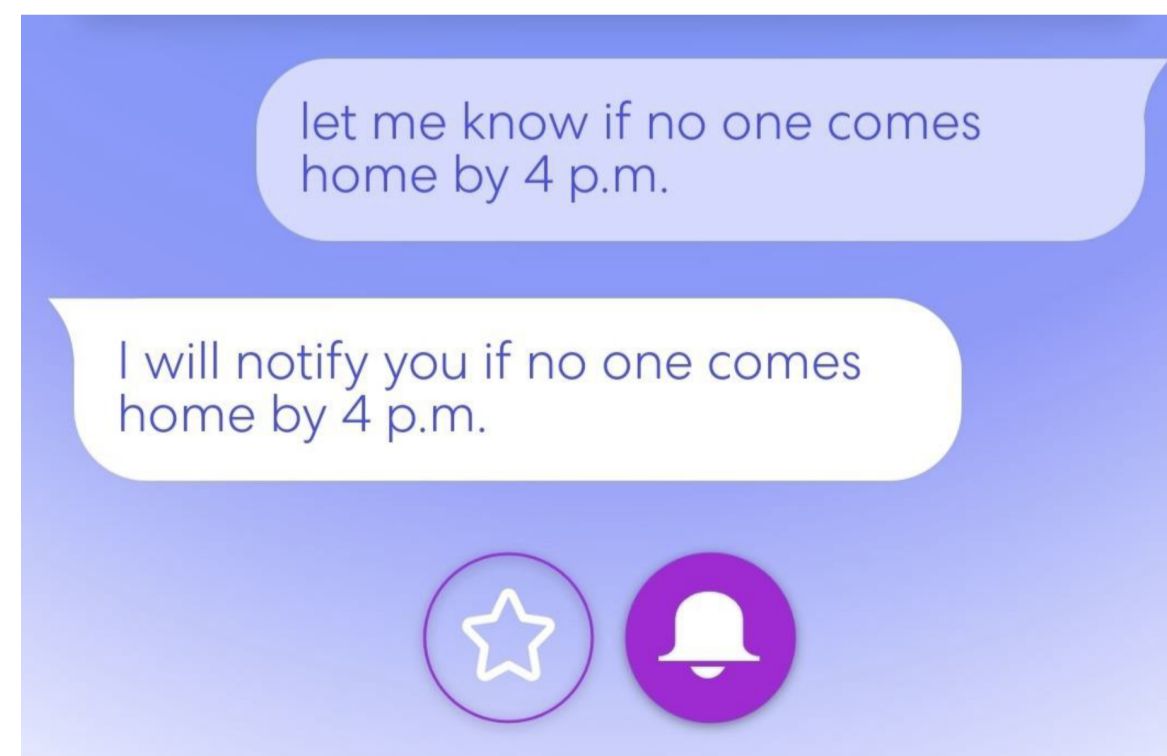
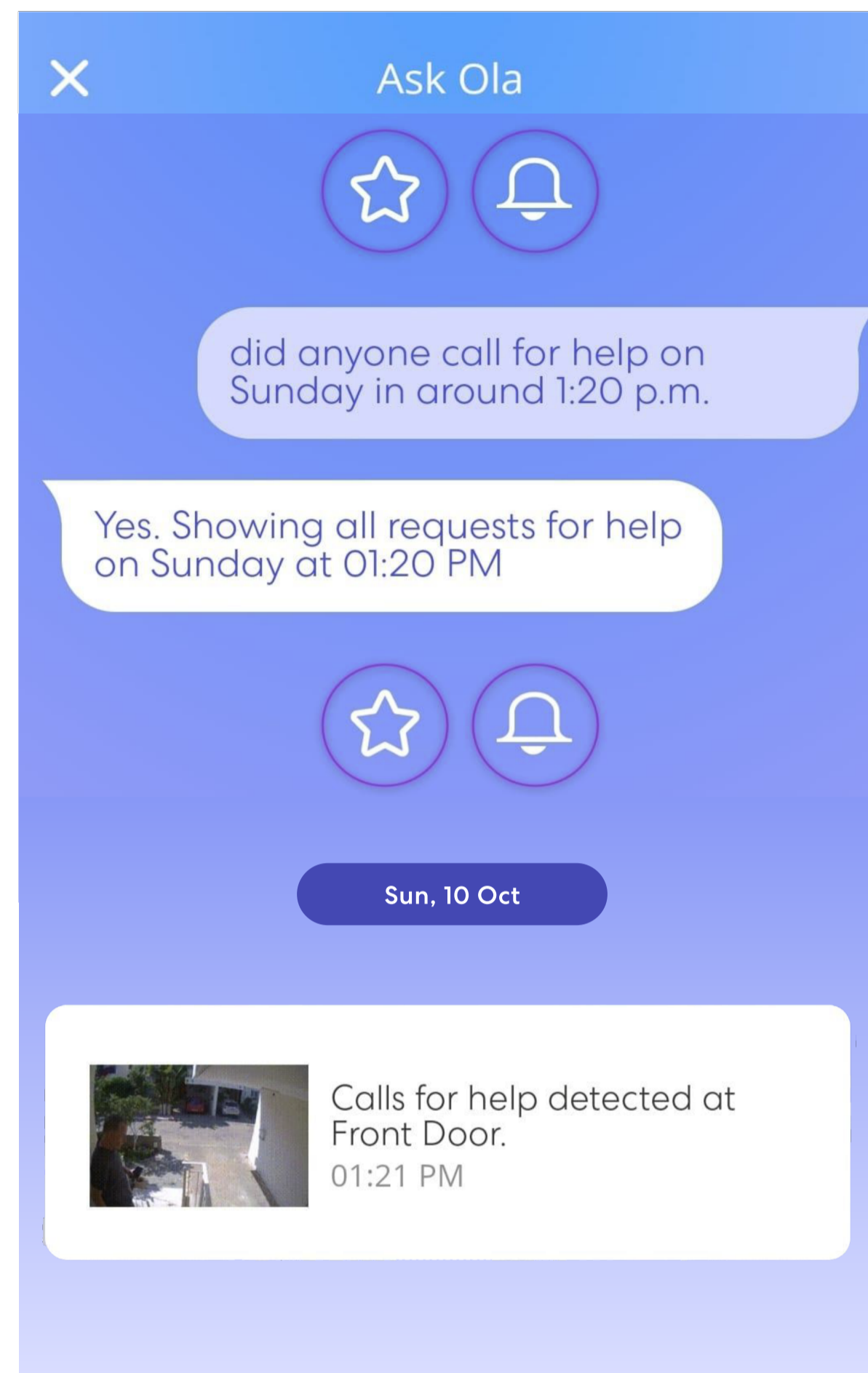

Garantía

Certificado de Garantía de Responsabilidad Limitada*

*Ola-Usa Inc. el Certificado de Garantía Limitada completo ("Garantía") está disponible en el siguiente enlace: olacamera.com/privacy

La garantía del cliente comenzará al registrarse en nuestro sitio web con una dirección de correo electrónico y un pedido válidos. www.ola-usa.com

Ola-Usa Inc. ("Ola") garantiza al Comprador o al propietario subsiguiente ("Cliente") que la Cámara Ola ("Producto") estará libre de defectos de fabricación o materiales, cuando se le dé un uso normal, adecuado y previsto por un período de 12 meses después de la entrega al Cliente, o cualquier otro plazo que exija la ley aplicable, lo que expire antes ("Período de garantía").

La obligación de Ola en virtud de su Garantía es reemplazar o reparar un Producto determinado por el distribuidor oficial de Ola o a través del Agente de soporte de Ola que estará cubierto por esta garantía. El comprador o posterior propietario del Producto debe ponerse en contacto con un representante de soporte en línea a través del sitio web de Soporte Ola: support.askola.com proporcionar una descripción de la supuesta falla.

El Cliente correrá con los gastos de envío del Producto de sustitución o reparación. El producto o las piezas sustituidos pasarán a ser propiedad de Ola. El Producto de Reemplazo o las Piezas bajo esta garantía estarán cubiertos por una garantía de responsabilidad limitada de 90 días en paralelo al Período de Garantía existente.

Ola no garantiza ni hace ninguna representación con respecto a los resultados del Producto y/o del uso del Producto por parte de sus Clientes y/o el uso u omisión de terceros para usar el Producto respectivo y/o cualquier información o datos proporcionados por el Producto en términos de, entre otras cosas, corrección, precisión, integridad, confiabilidad u otros aspectos.

TODOS LOS PRODUCTOS SE SUMINISTRAN "TAL CUAL". ESTA GARANTÍA ES LA ÚNICA Y EXCLUSIVA GARANTÍA PARA EL PRODUCTO OLAY, SE EXTIENDE SOLO AL CLIENTE Y REEMPLAZA EXPRESAMENTE CUALQUIER OTRA GARANTÍA EXPRESA O IMPLÍCITA, INCLUYENDO, SIN LIMITACIÓN, CUALQUIER GARANTÍA EN CUANTO A COMERCIALIZACIÓN O IDONEIDAD PARA UN PROPÓSITO PARTICULAR. LA SUSTITUCIÓN DEL PRODUCTO (Y/O DE CUALQUIERA DE SUS COMPONENTES) DE LA MANERA ARRIBA INDICADA CONSTITUIRÁ EL CUMPLIMIENTO PLENO Y FINAL DE TODAS LAS OBLIGACIONES DE OLA CON RESPECTO A LOS MISMOS

Garantía Limitada y Limitación de Responsabilidad

EL CLIENTE RECONOCE QUE LA GARANTÍA QUE SE LE PROPORCIONA EN ESTE DOCUMENTO SOLO SE APLICA AL COMPRADOR O AL PROPIETARIO POSTERIOR.

A EXCEPCIÓN DE LO ESTABLECIDO ANTERIORMENTE EN ESTA GARANTÍA, Y EN LA MEDIDA MÁXIMA PERMITIDA POR LA LEY APLICABLE, OLA RENUNCIA A TODAS LAS GARANTÍAS Y CONDICIONES EXPRESAS, IMPLÍCITAS Y LEGALES CON RESPECTO AL PRODUCTO, INCLUIDAS LAS GARANTÍAS IMPLÍCITAS DE COMERCIABILIDAD E IDONEIDAD PARA UN PROPÓSITO PARTICULAR. EN LA MEDIDA MÁXIMA PERMITIDA POR LA LEY APLICABLE, LA LEY TAMBIÉN LIMITA LA DURACIÓN DE CUALQUIER GARANTÍA O CONDICIÓN IMPLÍCITA APLICABLE A LA DURACIÓN DE ESTA GARANTÍA. PARA OBTENER INFORMACIÓN SOBRE TODAS LAS DISPOSICIONES DE GARANTÍA DE LOS SERVICIOS, CONSULTE LOS TÉRMINOS DE SERVICIOS EN OLACAMERA.COM SITIO WEB.

OLA NO SE HACE RESPONSABLE DE NINGUNA PÉRDIDA, RESPONSABILIDAD O DAÑO, INCLUIDO EL DE LOS CLIENTES, EL HOGAR O EL PRODUCTO,

COMPUTADORA, DISPOSITIVO MÓVIL Y TODOS LOS DEMÁS ARTÍCULOS EN EL HOGAR DE LOS CLIENTES, RESULTANTES DEL USO DEL PRODUCTO POR PARTE DE LOS CLIENTES.

10. EN NINGÚN CASO OLA SERÁ RESPONSABLE ANTE EL CLIENTE O CUALQUIER TERCERO DE CONFORMIDAD CON ESTE ACUERDO O EN RELACIÓN CON CUALQUIER DAÑO CONSECUENTE, INCIDENTAL, EJEMPLAR O ESPECIAL, INCLUIDOS LOS DAÑOS POR PÉRDIDA DE DATOS O PÉRDIDA DE BENEFICIOS, QUE SURJAN DE O ESTÉN RELACIONADOS CON ESTA GARANTÍA O EL PRODUCTO, Y LA RESPONSABILIDAD TOTAL ACUMULADA DE OLA QUE SURJA DE O ESTÉ RELACIONADA CON ESTA GARANTÍA O EL PRODUCTO NO EXCEDERÁ LA CANTIDAD REALMENTE PAGADA POR EL PRODUCTO

POR EL CLIENTE ORIGINAL, INCLUSO SI OLA HUBIERA SIDO ADVERTIDO DE LA POSIBILIDAD DE TALES DAÑOS, EXCEPTO EN LA MEDIDA EN QUE DICHA RESPONSABILIDAD NO PUEDA EXCLUIRSE LEGALMENTE.

LOT:

115122021b1

www.ola-usa.com

**Para obtener información adicional y
consultas de soporte, visite :
support.askola.com**

TODOS LOS DERECHOS RESERVADOS OLA-USA INC.